



**EDITAL DE PREGÃO ELETRÔNICO N.º 003/2023-
PROCESSO ADMINISTRATIVO N.º 006/2023**

1. PREÂMBULO

REPUBLICAÇÃO

1.1 O Consórcio Intermunicipal de Segurança Pública, Soluções e Melhorias do Norte Central Paranaense – CISMEL-NCP, UASG N° 926108, através do seu Presidente o Sr. **Sérgio Onofre da Silva**, por meio de suas atribuições, torna público aos interessados, que realizará licitação na modalidade de Pregão Eletrônico, objetivando a aquisição do objeto abaixo especificado, nas condições fixadas, sendo a licitação do tipo “**menor preço**”, com critério de julgamento “**menor preço por lote**”, em conformidade com as disposições contidas na Lei n° 10.520/2002, Lei Complementar n° 123/2006 e alterações, e subsidiariamente a Lei n° 8.666/1993 suas alterações e demais legislações pertinentes à matéria.

1.2 Na data, horário e endereço eletrônico abaixo indicado far-se-á a abertura da Sessão Pública de Pregão Eletrônico, acessado exclusivamente por meio eletrônico - <http://www.comprasnet.gov.br/>, horário oficial de Brasília/DF, conforme segue:

1.2.1 **A SESSÃO PÚBLICA INICIARÁ ÀS 09 HORAS DO DIA 12 DE Setembro DE 2023.**

1.3 *Referências de Tempo:* Para todas as referências de tempo será observado o horário oficial de Brasília - DF.

1.4 O pregão eletrônico será realizado em sessão pública, por meio da INTERNET, mediante a inserção e monitoramento de dados gerados ou transferidos para o Portal COMPRASNET através do site <http://www.comprasnet.gov.br/>.

1.5 Os trabalhos serão conduzidos por servidor, denominado Pregoeiro, designado pela Administração, mediante a inserção e monitoramento de dados gerados ou transferidos para o Portal COMPRASNET.

1.6 O inteiro teor do Edital e seus anexos poderão ser retirados gratuitamente pelo site www.cismel.pr.gov.br, ou requisitado via e-mail através do licitacao@cismel.pr.gov.br.

2. OBJETO

2.1 A presente licitação tem por objeto o **REGISTRO DE PREÇOS** para **EVENTUAL** aquisição de **UNIFORMES** e **TÊNIS ESCOLARES** para os alunos da rede pública municipal dos municípios integrantes ao Consórcio Intermunicipal de Segurança Pública e Cidadania de Londrina e Região – CISMEL, conforme especificações e quantidades estabelecidas no **Anexo I - Termo de Referência**, que é parte integrante deste edital, para todos os fins e efeitos.

2.2 **Em caso de discordância existente entre as especificações dos objetos descritos no compras governamentais e as especificações descritas neste edital, prevalecerão as descrições desde edital.**

3. CONDIÇÕES PARA PARTICIPAÇÃO

3.1 Poderá participar desta licitação qualquer empresa legalmente constituída, com ramo de atividade compatível com o objeto da presente licitação, desde que satisfaça as exigências deste edital e esteja devidamente cadastrada no Portal COMPRASNET, através do site www.comprasnet.gov.br.

3.2 Para acesso ao sistema eletrônico, os interessados em participar do Pregão Eletrônico deverão dispor de chave de identificação e senha pessoal (intransferíveis), obtidas através do portal de compras governamentais.

3.3 O licitante responsabiliza-se exclusiva e formalmente pelas suas transações efetuadas,



assumindo como firmes e verdadeiras suas propostas e seus lances, inclusive os atos praticados diretamente ou por seu representante, excluída a responsabilidade do provedor do sistema ou do órgão promotor da licitação por eventuais danos decorrentes de uso indevido das credenciais de acesso, ainda que por terceiros.

3.4 A participação será ampla para todos os licitantes.

3.5 Havendo itens exclusivos para ME/EPP/MEI, a aquisição dos produtos dar-se-á primeiramente pelo item estabelecido na cota reservada para participação preferencial de ME/EPP no percentual de 25% (vinte cinco por cento) da quantidade total do item. Esgotando-se a quantidade da cota reservada, serão adquiridos aqueles registrados na cota de participação de ampla participação de empresas em geral, referente a 75% (setenta e cinco por cento) da quantidade total.

3.6 Se a mesma empresa vencer a cota reservada de participação para microempresa e empresa de pequeno porte e a cota principal de ampla participação de empresas em geral, a contratação de ambos os itens correspondentes deverá ocorrer pelo menor preço.

3.7 O fato de existir itens exclusivos a participação de microempresa e empresa de pequeno porte, não exclui a participação de microempresas e empresas de pequeno porte para o item de ampla participação de empresas em geral.

3.8 Quando houver itens não exclusivos de participação de ME/EPP's, após a etapa de envio de lances, haverá a aplicação dos critérios de desempate previstos nos art. 44 e art. 45 da Lei Complementar nº 123, de 14 de dezembro de 2006.

3.8.1 Na hipótese de persistir o empate, a proposta vencedora será sorteada pelo sistema eletrônico dentre as propostas empatadas.

3.8.2 Nos casos de não haver lances, após a etapa competitiva, os critérios de desempate serão aplicados nos termos do subitem 3.8.

3.9 NÃO PODERÃO PARTICIPAR DA PRESENTE LICITAÇÃO, ALÉM DOS ELENCADOS NO ART. 9º DA LEI 8.666/93:

3.9.1 Empresas cujo objeto social não seja pertinente e compatível com o objeto deste pregão.

3.9.2 Os interessados que se encontrem, mesmo que indiretamente, sob falência, concordata, recuperação judicial, (exceto empresas com plano de recuperação acolhido judicialmente, e empresas em recuperação extrajudicial, com plano de recuperação homologado judicialmente), dissolução, liquidação ou em regime de consórcio, qualquer que seja sua forma de constituição.

3.9.3 Empresas estrangeiras que não funcionem no país.

3.9.4 Aqueles incursos nas sanções previstas no inciso III, Artigo 87 da Lei 8.666/93, quando aplicada pelo Consórcio Intermunicipal de Segurança Pública, Soluções e Melhorias do Norte Central Paranaense – CISMEL-NCP.

3.9.5 Aqueles que tenham sido declarados inidôneos para licitar ou contratar com a administração pública.

3.10 A participação na licitação e apresentação da proposta implica na integral e incondicional aceitação de todos os termos, cláusulas e condições deste Edital e de seus anexos, ressalvado o disposto no parágrafo terceiro do art. 41 da Lei 8.666/93 e suas alterações posteriores.

3.11 O licitante deve arcar com todos os custos associados à preparação e envio de sua proposta e em hipótese alguma a Contratante será responsável ou estará sujeita a esses custos.



3.12 Para formulação da sua proposta de preços, a licitante deverá observar o descritivo contido neste edital, bem como as demais especificações exigidas em seus anexos.

3.13 Como condição para participação no Pregão, a licitante deverá informar, em campo próprio do sistema eletrônico, quanto ao atendimento de:

3.14 Que cumpre os requisitos estabelecidos no artigo 3º da Lei Complementar nº 123/2006, estando apta a usufruir do tratamento favorecido estabelecido em seus arts. 42 a 49 se for o caso da licitante;

a) Caso a licitante assinale o campo “*não*” nos itens de participação exclusiva para microempresas e empresas de pequeno porte, ficará impedida de registrar sua proposta para esses itens;

b) Caso a licitante assinale o campo “*não*” nos itens de ampla participação de empresas, produzirá o efeito de o licitante não ter direito ao tratamento favorecido na Lei Complementar 123/2006 e alterações, mesmo se enquadrada como microempresa e empresa de pequeno porte.

3.14.1 Que está ciente e concorda com as condições contidas em Edital e seus anexos;

3.14.2 Que cumpre os requisitos para habilitação definidas em Edital e que a proposta a ser apresentada está em conformidade com as exigências dispostas em edital e seus anexos;

3.14.3 Que inexistem fatos impeditivos para a sua habilitação ao certame, e que está ciente da obrigatoriedade de comunicar ocorrências posteriores;

3.14.4 Que não emprega menor de 18 (dezoito) anos em trabalho noturno, perigoso ou insalubre e não emprega menor de 16 anos, salvo a partir de 14 anos, na condição de aprendiz, nos termos do artigo 7º, XXXIII, da Constituição;

3.14.5 Que a proposta foi elaborada de forma independente, nos termos da Instrução Normativa SLTI/MP nº 2, de 16 de setembro de 2009;

3.14.6 Que não possui, em sua cadeia produtiva, empregados executando trabalho degradante ou forçado, observando o disposto nos incisos III e IV do art. 1º e no inciso III do art. 5º da Constituição Federal;

3.14.7 Que os serviços são prestados por empresas que comprovem cumprimento de reserva de cargos prevista em lei para pessoa com deficiência ou para reabilitado da Previdência Social e que atendam às regras de acessibilidade previstas na legislação, conforme disposto no art. 93 da Lei nº 8.213, de 24 de julho de 1991.

3.14.8 A declaração falsa relativa ao cumprimento de qualquer condição sujeitará o licitante às sanções previstas em lei e neste Edital.

4. ESCLARECIMENTOS E IMPUGNAÇÃO DO ATO CONVOCATÓRIO

4.1 Qualquer cidadão poderá solicitar esclarecimentos, providências ou impugnar os termos do presente Edital por irregularidade, protocolizando o pedido até **três dias úteis** antes da data fixada para a realização do Pregão

4.2 Decairá do direito de impugnar os termos do presente Edital a licitante ou cidadão que não apontar as falhas ou irregularidades supostamente existentes no Edital até o terceiro dia útil que anteceder à data de realização do Pregão.

4.3 A impugnação feita tempestivamente pela licitante não a impedirá de participar do processo



licitatório, ao menos até o trânsito em julgado da decisão a ela pertinente.

4.4 O termo de impugnação ou o pedido de esclarecimento poderá ser encaminhado por meio eletrônico, via e-mail: licitacao@cismel.pr.gov.br.

4.5 Após o envio do e-mail, o responsável pelo envio deverá entrar em contato com o pregoeiro para confirmar o recebimento do e-mail e do seu conteúdo.

4.6 O pregoeiro não se responsabilizará por *e-mails* que, por qualquer motivo, não forem recebidos em virtude de problemas no servidor ou navegador, tanto do Cismel quanto do emissor.

4.7 Incumbe ao pregoeiro, auxiliado pelo setor requisitante do processo, decidir sobre os pedidos de esclarecimentos e impugnações no prazo de até dois dias úteis contados da data de recebimento do pedido.

4.8 A impugnação não possui efeito suspensivo.

4.8.1 A concessão de efeito suspensivo à impugnação é medida excepcional e deverá ser motivada pelo pregoeiro, nos autos do processo de licitação.

4.9 As respostas aos pedidos de esclarecimentos serão divulgadas pelo sistema e vincularão os participantes e a administração.

4.10 Acolhida a petição contra o ato convocatório, será designada nova data para a realização do certame.

5. CREDENCIAMENTO

5.1 O licitante deverá estar previamente cadastrado junto ao Sistema de Cadastramento Unificado de Fornecedores - SICAF, que deverá ser feito junto ao Portal de Compras do Governo Federal, no sítio <http://www.comprasnet.gov.br/>, por meio de certificado digital conferido pela Infraestrutura de Chaves Públicas Brasileira - ICP Brasil.

5.1.1 O Credenciamento é o nível básico do registro cadastral no SICAF, que permite a participação dos interessados na modalidade licitatória Pregão, em sua forma eletrônica.

5.1.2 O Licitante interessado deverá realizar o seu **cadastro** e proceder aos demais atos de acordo com os procedimentos do Sistema.

5.1.3 O credenciamento junto ao provedor do sistema implica a responsabilidade do licitante ou de seu representante legal e a presunção de sua capacidade técnica para a realização das transações inerentes a este pregão.

5.2 É de responsabilidade de o licitante conferir a exatidão de seus dados cadastrais junto ao SICAF, devendo mantê-los atualizados junto aos órgãos responsáveis pela informação, devendo proceder, imediatamente, a sua correção ou a alteração dos registros tão logo identifique incorreções ou aqueles que se tornem desatualizados.

6. APRESENTAÇÃO DA PROPOSTA E DOS DOCUMENTOS DE HABILITAÇÃO NO SISTEMA

6.1 Os licitantes encaminharão, exclusivamente por meio do sistema, concomitantemente com os documentos de habilitação exigidos no edital, proposta com a descrição do objeto ofertado e o preço, até a data e o horário estabelecidos para abertura da sessão pública, quando, então, encerrar-se-á automaticamente a etapa de envio dessa documentação.



6.2 Serão consideradas inválidas as propostas e documentos de habilitação apresentadas por quaisquer outros meios.

6.3 O envio da proposta e dos documentos de habilitação exigidos em edital ocorrerá por meio de chave de acesso e senha da licitante.

6.4 Até a abertura da sessão pública, os licitantes poderão retirar ou substituir a proposta e os documentos de habilitação anteriormente inseridos no sistema.

6.5 As Microempresas e Empresas de Pequeno Porte deverão encaminhar a documentação de habilitação, ainda que haja alguma restrição de regularidade fiscal e trabalhista, nos termos do art. 43, § 1º da Lei Complementar n.º 123/2006 e alterações.

6.6 Os preços e os produtos/serviços propostos são de exclusiva responsabilidade da licitante, assumindo como firmes e verdadeiras suas propostas e lances, não lhe assistindo o direito de pleitear qualquer alteração, sob alegação de erro, omissão ou qualquer outro pretexto.

6.7 **EM CASO DE DIVERGÊNCIA, EM RELAÇÃO AO DESCRITIVO CONSTANTE NO EDITAL E NO PORTAL COMPRASNET, PREVALECERÁ O DESCRITIVO DO EDITAL.**

6.8 Ao oferecer sua proposta no sistema eletrônico, o licitante deverá observar rigorosamente a descrição dos itens e considerar as condições estabelecidas no Edital e seus anexos, descrevendo detalhadamente as *características do objeto cotado, informando marca/fabricante (se for o caso) em campo próprio do sistema, preço unitário por item, considerando até duas casas decimais após a vírgula.*

6.9 **A validade da proposta será de no mínimo 120 (cento e vinte) dias, contados a partir da data da sessão pública do Pregão.**

6.10 Nos valores propostos deverão estar inclusos todos os custos operacionais, encargos previdenciários, trabalhistas, tributários, comerciais, fretes e carretos, e quaisquer outros que incidam direta ou indiretamente no fornecimento dos bens ou da prestação de serviços, de forma que o objeto do certame não tenha ônus para o CISMEL.

6.11 Não será estabelecida, nessa etapa do certame, ordem de classificação entre as propostas apresentadas, o que somente ocorrerá após a realização dos procedimentos de negociação e julgamento da proposta.

6.12 Os documentos que compõem a proposta e a habilitação do licitante melhor classificado somente serão disponibilizados para avaliação do pregoeiro e para acesso público após o encerramento do envio de lances.

6.13 **A HABILITAÇÃO DO LICITANTE SERÁ AFERIDA POR INTERMÉDIO DOS SEGUINTE DOCUMENTOS:**

6.13.1 A documentação relativa à **HABILITAÇÃO JURÍDICA**, conforme o caso consistirá em:

a) Registro comercial, no caso de empresa individual.

b) Ato constitutivo, estatuto ou contrato social em vigor (e a última alteração contratual), devidamente registrado, em se tratando de sociedades comerciais, e, no caso de sociedades por ações, acompanhado de documentos de eleição de seus administradores.

c) Inscrição do ato constitutivo, no caso de sociedades civis, acompanhada de prova de diretoria em exercício.



- d) Decreto de autorização, em se tratando de empresa ou sociedade estrangeira em funcionamento no País, e ato de registro ou autorização para funcionamento expedido pelo órgão competente, quando a atividade assim o exigir.
- e) Certificado da Condição de Microempreendedor Individual - CCMEI, cuja aceitação ficará condicionada à verificação da autenticidade no sítio www.portaldoempreendedor.gov.br.

6.13.2 A documentação relativa à **REGULARIDADE FISCAL E TRABALHISTA** consistirá em:

- a) Prova de inscrição no Cadastro Nacional de Pessoa Jurídica (CNPJ/MF).
- b) Prova de inscrição no Cadastro de Contribuinte Estadual ou Municipal, relativa ao domicílio ou sede da proponente, pertinente ao seu ramo de atividade e compatível com o objeto contratual.
- c) Prova de regularidade para com a Fazenda Federal mediante apresentação de **Certidão Conjuntade Débitos relativos a Tributos Federais e a Dívida Ativa da União**, expedida pela Receita Federal do Ministério da Fazenda.
- d) Prova de regularidade para com a **Fazenda Estadual** do domicílio ou sede do licitante, ou outra equivalente, na forma da Lei.
- e) Prova de regularidade para com a **Fazenda Municipal** do domicílio ou sede do licitante, ou outra equivalente, na forma da Lei.
- f) Certificado de Regularidade para com o **Fundo de Garantia por Tempo de Serviço (FGTS)**, demonstrando situação regular no cumprimento dos encargos sociais instituídos por Lei.
- g) Prova de inexistência de débitos inadimplidos perante a Justiça do Trabalho, mediante a apresentação de **Certidão Negativa de Débitos Trabalhistas (CNDT)**, emitida eletronicamente através do site: <https://cndt-certidao.tst.jus.br/inicio.faces>.

6.13.2.1 As microempresas e empresas de pequeno porte deverão apresentar toda a documentação exigida para efeito de comprovação de regularidade fiscal, mesmo que esta apresente alguma restrição.

6.13.2.2 Em se tratando de microempresa ou empresa de pequeno porte, havendo alguma restrição na comprovação da regularidade fiscal e trabalhista, desde que atendidos os demais requisitos do Edital, as empresas nesta condição serão declaradas habilitadas sob condição de regularização da documentação no prazo de 05 (cinco) dias úteis, prorrogáveis por igual período, a critério da Administração Pública.

6.13.2.3 A não regularização da documentação, no prazo previsto no item supra, implicará na decadência do direito à contratação, sem prejuízo das sanções previstas no Artigo 81 da Lei nº 8.666/93, sendo facultado à Administração convocar os licitantes remanescentes, na ordem de classificação, para assinatura da Ata de Registro de Preços, ou revogar a licitação.

6.13.2.4 Na falta da regularização da documentação, no mesmo prazo previsto, a Administração poderá aplicar a multa de 10% (dez por cento) do valor total do objeto licitado pela proponente vencedora da licitação.

6.13.2.5 Será considerada microempresa aquela que tiver auferido receita bruta igual ou inferior a R\$360.000,00 (trezentos e sessenta mil reais), e empresa de pequeno porte aquela que tenha auferido receita bruta superior à R\$ 360.000,00 (trezentos e sessenta mil reais) e igual ou inferior a R\$ 4.800.000,00 (quatro milhões e oitocentos mil reais), nos termos da Lei Complementar nº



123, de 14 de dezembro de 2006 e suas posteriores alterações. Sendo comprovada através do balanço patrimonial exigido como comprovação de qualificação econômica no item 6.13.3, “a”.

6.13.3 A documentação relativa à **QUALIFICAÇÃO ECONÔMICO-FINANCEIRA** consistirá em:

a) Balanço patrimonial e demonstrações contábeis referentes ao último exercício social, já exigíveis e apresentados na forma da lei, vedada sua substituição por balancetes ou balanços provisórios. O balanço das sociedades anônimas ou por ações deverá ser apresentado em publicação no Diário Oficial.

I No caso de empresa constituída no exercício social vigente, admite-se a apresentação de balanço patrimonial e demonstrações contábeis referentes ao período de existência da sociedade.

II Os Microempreendedores Individuais (MEI) deverão apresentar o balanço patrimonial e as demonstrações contábeis como condição de qualificação econômico-financeira, nos termos do subitem 6.13.3, “a”.

b) Certidão Negativa de Falência e Concordata expedida pelo Cartório Judicial Distribuidor da Comarca da sede da pessoa jurídica, em data não anterior a 90 (noventa) dias da abertura da sessão pública deste pregão, se outro prazo não constar no documento.

c) Certidão Negativa de Recuperação Judicial, expedida pelo Cartório Judicial Distribuidor da Comarca da sede da pessoa jurídica, em data não anterior a 90 (noventa) dias da abertura da sessão pública deste pregão, se outro prazo não constar no documento.

6.13.3.1 As proponentes que se encontram, mesmo que indiretamente, sob recuperação judicial ou extrajudicial deverão apresentar plano de recuperação que já tenha sido acolhido e/ou homologado (quando for o caso) pelo juízo competente.

6.13.4 A documentação relativa à **QUALIFICAÇÃO TÉCNICA** consistirá em:

a) Atestado de capacidade técnica, fornecido por pessoa jurídica, de direito público ou privado, em papel timbrado, que comprove a aptidão para desempenho de atividade pertinente e compatível em características e quantidades e prazos com o objeto, demonstrando que a empresa licitante executa ou executou, fornecimento, no mínimo, **30% (trinta por cento)** dos itens constantes nos respectivos lotes.

b) Poderão ser solicitada(s) cópia(s) de contrato(s), atestado(s), declaração(ões) ou outros documentos idôneos que comprove(m) as informações dos atestados apresentados, por meio de diligências.

c) Poderão ser somados os quantitativos de atestados distintos, sendo considerado o conjunto, desde que os fornecimentos tenham sido realizados no mesmo período, com vistas a atestar a capacidade operacional da empresa para desempenho de atividade pertinente e compatível com o objeto da licitação.

6.13.5 DECLARAÇÕES

a) **Declaração Unificada** conforme modelo constante no **Anexo III**.

6.13.6 QUALIFICAÇÃO TÉCNICA

a) **Conforme Anexo I – Termo de Referência (caso exigido)**

6.14 Na hipótese dos documentos se encontrarem vencidos no referido sistema (SICAF), o licitante deverá encaminhar, juntamente com os demais, o documento válido que comprove o atendimento das



exigências deste Edital, sob pena de inabilitação, ressalvando o disposto quanto à comprovação da regularidade fiscal das microempresas ou empresas de pequeno porte, conforme disposto na Lei Complementar n° 123/2006, alterada pela Lei Complementar n° 147/2014.

6.14.1 Também poderão ser consultados os sítios oficiais emissores de Certidão de Regularidade Fiscal e Trabalhista, especialmente quando o licitante esteja com alguma documentação vencida junto ao SICAF.

7. ABERTURA, CLASSIFICAÇÃO DAS PROPOSTAS E FORMULAÇÃO DOS LANCES

7.1 A abertura da presente licitação dar-se-á em sessão pública, por meio do sistema eletrônico, na data, horário e local indicado neste edital, momento no qual o pregoeiro passará a avaliar a aceitabilidade das propostas

7.2 Aberta a etapa competitiva (lances), os representantes dos fornecedores deverão estar conectados ao sistema para participar da sessão de lances. A cada lance ofertado o participante será imediatamente informado de seu recebimento e respectivo horário de registro e valor.

7.3 Não serão aceitos dois ou mais lances de mesmo valor, prevalecendo aquele que for recebido e registrado em primeiro lugar.

7.4 Durante o transcurso da sessão pública os participantes serão informados, em tempo real, do valor do menor lance registrado, sendo vedada a identificação das licitantes antes do término da fase de lances (Decreto Federal n.º 10.024/2019).

7.5 **Será desclassificada a proposta que identifique o licitante.**

7.6 O intervalo mínimo de diferença de valores ou percentuais entre os lances, que incidirá tanto em relação aos lances intermediários quanto em relação à proposta que cobrir a melhor oferta deverá ser de 1,00 (um real).

7.7 Para o envio de lances do presente processo, o modo de disputa será o modo “**ABERTO**”. Neste modo os licitantes deverão apresentar lances públicos e sucessivos.

7.8 Será adotado para o envio de lances no pregão eletrônico o modo de disputa “aberto”, em que os licitantes apresentarão lances públicos e sucessivos, com prorrogações.

7.9 A etapa de lances da sessão pública terá duração de dez minutos e, após isso, será prorrogada automaticamente pelo sistema quando houver lance ofertado nos últimos dois minutos do período de duração da sessão pública.

7.10 A prorrogação automática da etapa de lances, de que trata o item anterior, será de dois minutos e ocorrerá sucessivamente sempre que houver lances enviados nesse período de prorrogação, inclusive no caso de lances intermediários.

7.11 Não havendo novos lances na forma estabelecida nos itens anteriores, a sessão pública encerrar-se-á automaticamente.

7.12 Encerrada a fase competitiva sem que haja a prorrogação automática pelo sistema, poderá o pregoeiro, assessorado pela equipe de apoio, justificadamente, admitir o reinício da sessão pública de lances, em prol da consecução do melhor preço.

7.13 Encerrada a etapa de lances, o pregoeiro examinará a proposta de preços classificada em primeiro lugar quanto ao cumprimento dos requisitos exigidos no Edital, momento em que encaminhará pelo sistema eletrônico, contraproposta ao licitante que tenha apresentado o melhor preço, para que seja obtida melhor proposta, vedada a negociação em condições diferentes das previstas neste Edital.



7.13.1 A negociação será realizada por meio do sistema, podendo ser acompanhada pelos demais licitantes.

7.14 Se a proposta ou o lance de menor valor não for aceitável ou se o fornecedor desatender às exigências habilitatórias, o pregoeiro examinará a proposta ou o lance subsequente, verificando a sua compatibilidade e a habilitação do participante, na ordem de classificação, e assim sucessivamente, até a apuração de uma proposta ou lance que atenda o Edital.

7.15 Caso não sejam apresentados lances, será verificada a conformidade dos valores obtidos na etapa de “Abertura das Propostas” ou resultado de possível negociação.

7.16 Constatando o atendimento das exigências fixadas no Edital, o objeto será adjudicado ao autor da proposta ou lance de menor preço.

7.17 NÃO SERÃO ADJUDICADOS VALORES ACIMA DOS VALORES DE REFERÊNCIA ESTABELECIDOS NO TERMO DE REFERÊNCIA CONSTANTE NO ANEXO I DESTA EDITAL.

8. JULGAMENTO DAS PROPOSTAS DE PREÇOS

8.1 Para julgamento será adotado o critério de “**MENOR PREÇO POR LOTE**”, observado o prazo para fornecimento, as especificações técnicas, parâmetros mínimos de desempenho e de qualidade edemais condições definidas neste Edital e seus Anexos.

8.2 O valor apresentado deverá incluir todas as despesas necessárias para a aquisição do objeto da presente licitação, inclusive quanto ao frete, com cotação em moeda corrente nacional, em até duas casas decimais, expresso em algarismos.

9. ENVIO DOS DOCUMENTOS COMPLEMENTARES DE HABILITAÇÃO E APRESENTAÇÃO DA PROPOSTA DE PREÇOS AJUSTADA

9.1 Encerrada a etapa de lances, o pregoeiro convocará o licitante detentor da melhor oferta, **item a item**, para que este anexe a PROPOSTA DE PREÇOS no prazo de até **02h (duas horas) úteis**, em conformidade com o último lance ofertado.

9.1.1 O licitante deverá anexar a documentação em arquivo único (Compactado ex.: zip ou pdf), no sistema COMPRASNET.

9.2 Dentre os documentos passíveis de solicitação pelo pregoeiro, destacam-se os que contenham as características do material ofertado, tais como marca, modelo, tipo, fabricante e procedência, além de outras informações pertinentes, a exemplo de catálogos, folhetos ou propostas, encaminhadas por meio eletrônico, ou se for o caso, por outro meio e prazo indicados pelo pregoeiro, sem prejuízo do seu ulterior envio pelo sistema eletrônico, sob pena de não aceitação da proposta.

9.2.1 Poderão ser solicitados também, documentos de habilitação complementares, desde que necessários a confirmação daqueles exigidos em edital e já apresentados, nos termos do item 6.1 deste Edital, dentro do prazo estabelecido no item 9.1.

9.3 Os prazos estabelecidos poderão ser prorrogados pelo pregoeiro por solicitação escrita e justificada do licitante, formulada antes de findo o prazo, e formalmente aceita pelo pregoeiro.

9.4 Em caso de indisponibilidade do sistema, será aceito o envio da documentação por meio do e-mail: licitacao@cismel.pr.gov.br. Após o envio do e-mail, o responsável pelo envio deverá entrar em contato com o pregoeiro para confirmar o recebimento do e-mail e do seu conteúdo. O pregoeiro não se responsabilizará por *e-mails* que, por qualquer motivo, não forem recebidos em virtude de problemas no



servidor ou navegador, tanto do Cismel quanto do emissor.

9.5 Encerrado o prazo determinado, sem que os documentos tenham sido anexados ou a documentação esteja incompleta, o licitante terá sua proposta recusada.

9.6 A PROPOSTA DE PREÇOS DEVERÁ SER APRESENTADA CONTENDO:

9.6.1 Razão social ou denominação social, número do CNPJ, endereço completo, com CEP e os números de veículos de comunicação à distância (telefone, e-mail) da empresa, redigida com clareza, sem emendas, rasuras ou borrões, acréscimos ou entrelinhas, devidamente datada e assinada pelo representante legal da empresa (se Procurador acompanhado da respectiva Procuração) e conter a descrição **completa dos itens vencidos, incluindo a marca (se for o caso), quantidade estimada, preço unitário final proposto e preço total estimado por item, considerando até 02 (dois) algarismos após a vírgula, prazo de validade da proposta mínimo 120 (cento e vinte) dias, conforme modelo de proposta, ANEXO IV deste Edital.**

9.7 Como condição para qualificação dos itens especificados no subitem 9.7.8, as proponentes consideradas provisoriamente vencedoras dos referidos itens, deverão apresentar juntamente com a proposta de preços ajustada, um catálogo com ilustração e ficha técnica do produto oficial da fabricante, em língua portuguesa, com a identificação do número do CA – Certificado de Aprovação ativo, que demonstre especificações técnicas e instruções de uso do produto; sob pena de desclassificação dos referidos itens.

9.7.1 O(s) referido(s) documento(s) servirá (ão) para a averiguação da conformidade das especificações solicitadas.

9.7.2 Os produtos devem ter as especificações técnicas detalhadas, que atendam integralmente ao solicitado para cada item do presente termo e seus anexos, bem como a ilustração deverá ser de boa qualidade (resolução), para a correta avaliação do produto.

9.7.3 Não será aceito documento de forma diversa das especificações exigidas, rasurado e ilegível, sob pena de desclassificação do item.

9.7.4 Após a análise do documento, o mesmo não será devolvido à proponente.

9.7.5 Nos casos em que a Licitante provisoriamente classificada em primeiro lugar for desclassificada, o pregoeiro convocará a empresa subsequente, na ordem de classificação, para que apresente a ficha técnica dos seus produtos em **até 02 (duas) horas úteis**, após sua convocação, sem prejuízo das sanções legais pertinentes ao licitante desclassificado por incompatibilidade do produto ofertado com as especificações do edital.

9.8 Os Documentos remetidos por meio do Sistema Comprasnet, ou que eventualmente tenham sido enviados através do e-mail, **poderão** ser solicitados em original ou cópia autenticada em prazo a ser estabelecido pelo pregoeiro.

9.8.1 Somente haverá a necessidade de comprovação do preenchimento de requisitos mediante apresentação dos documentos originais não-digitais ou cópia autenticada quando houver dúvida em relação à integridade do documento digital.

9.8.2 Neste caso, os documentos, caso sejam solicitados, deverão ser encaminhados à Divisão de Licitações do CISMEL, situada no endereço: **Rua Emílio de Menezes, 199, Jardim Shangrilá A, Londrina, Paraná, CEP 86.070-590**, aos cuidados do pregoeiro.

10. DISPOSIÇÕES GERAIS DE HABILITAÇÃO

10.1 A confirmação de regularidade perante os órgãos oficiais será realizada junto aos “sites” na



INTERNET.

10.2 Todos os documentos exigidos para habilitação deverão estar dentro dos respectivos prazos de validade.

10.3 Para que a licitante seja considerada vencedora, além de ter sua proposta aceita, deverá enviar todos os documentos previstos no edital dentro do prazo estipulado.

10.4 Não serão aceitos documentos em forma de fax ou equivalente e nem a apresentação de protocolo ou comprovantes de pagamento em substituição a documento solicitado como definitivo.

10.5 Sob pena de inabilitação, todos os documentos apresentados deverão estar:

- a) Em nome do licitante, com número do CNPJ e endereço respectivo.
- b) Em nome da sede (matriz), se o licitante for à sede (matriz).
- c) Em nome da filial, se o licitante for à filial, salvo aqueles documentos que, pela própria natureza, comprovadamente forem emitidos somente em nome da sede (matriz).

10.6 A falta de quaisquer documentos ou o descumprimento das exigências previstas nos subitens anteriores implicará a **INABILITAÇÃO** do licitante e sua consequente exclusão do processo.

10.7 Havendo superveniência de fato impeditivo, fica o licitante obrigado a declará-lo, sob as penalidades legais cabíveis.

10.8 A apresentação da proposta por parte do licitante significa o pleno conhecimento e sua integral concordância e adesão para com as cláusulas deste edital e seus respectivos anexos.

10.9 Como condição para celebração da Ata de Registro de Preços, o licitante vencedor deverá manter as mesmas condições de habilitação.

11. RECURSOS ADMINISTRATIVOS

11.1 Declarado o vencedor, qualquer Licitante poderá, em campo próprio do sistema, manifestar sua intenção de interpor recurso, quando lhe será concedido o prazo de três dias úteis para apresentar as razões do recurso, ficando os demais licitantes, desde logo, intimados para, querendo, apresentarem contrarrazões em igual prazo, que começará a contar do término do prazo do recorrente, sendo-lhes assegurada vista imediata dos autos.

11.2 A falta de manifestação imediata e motivada do Licitante quanto à intenção de recorrer importará na decadência desse direito, ficando o pregoeiro autorizado a adjudicar o objeto ao Licitante declarado vencedor.

11.2.1 O prazo para manifestação da intenção de recorrer da decisão do pregoeiro iniciará logo após a habilitação das licitantes e será informado via chat, ficando sob responsabilidade das licitantes o acompanhamento das operações no Sistema Eletrônico.

11.3 O acolhimento de recurso importará na invalidação apenas dos atos insuscetíveis de aproveitamento.

11.4 O recurso contra a decisão do pregoeiro terá efeito suspensivo.

11.5 Os procedimentos para interposição de recurso, compreendida a manifestação prévia do licitante, durante a sessão pública, o encaminhamento de memorial de eventuais razões e contrarrazões pelos demais licitantes, serão realizados **EXCLUSIVAMENTE** no âmbito no sistema eletrônico em formulários próprios.



11.6 Os autos do processo administrativo permanecerão com vista franqueada aos interessados na **Rua Emílio de Menezes, 199, Jardim Shangrilá A, Londrina, Paraná, CEP 86.070-590**, nos dias úteis, no horário de expediente das 8 às 12 horas e das 13h30min às 17h30min.

11.7 Decididos os recursos, o Presidente do CISMEL fará a homologação da adjudicatária.

12. ASSINATURA DA ATA DE REGISTRO DE PREÇOS

12.1 Adjudicado o objeto da presente licitação, o CISMEL convocará o adjudicatário, que deverá comparecer **em até 05 (cinco) dias** após a convocação, para assinar a Ata de Registro de Preços. Nos casos em que a Ata de Registro de Preços for encaminhada via correio, a contratada terá o mesmo prazo para devolução, até 05 (cinco) dias contados do recebimento, **sob pena de decair ao direito à contratação, sem prejuízo das sanções previstas no artigo 81 da Lei nº 8.666/93**, que terá efeito de compromisso de fornecimento nas condições estabelecidas.

12.2 O CISMEL poderá, quando o convocado não assinar a Ata de Registro de Preços no prazo e condições estabelecidos neste Edital, convocar os proponentes remanescentes, na ordem de classificação, para fazê-lo em igual prazo e nas mesmas condições propostas pelo primeiro classificado, inclusive quanto ao preço, ou revogar a licitação, independentemente da cominação prevista no artigo 81 da Lei nº 8.666/93.

13. DA POSSIBILIDADE DE CARONA

13.1. Será facultado aos órgãos ou entidades não participantes a utilização desta ata de Registro de Preços, desde que manifeste interesse e mediante prévia autorização do CISMEL-NCP.

13.2. Qualquer órgão ou entidade integrante da Administração Pública que não participaram do procedimento licitatório, quando desejarem, poderão fazer uso da Ata de Registro de Preços, desde que se manifeste interesse e mediante prévia autorização do CISMEL-NCP.

13.3. O total das adesões por carona, não poderão exceder o quantitativo exceder ao dobro do quantitativo do item registrado na ata de registro de preços do órgão gerenciador conforme art. 22§ 4º do Decreto n.º 7.892/2013.

13.4. As contratações não poderão exceder, por órgão e entidade aderente, a 50% (cinqüenta por cento) dos quantitativos do item previsto no instrumento convocatório e registrados na Ata de Registro de Preços.

13.5. Caberá ao fornecedor beneficiário da Ata de Registro de Preços, observadas as condições nela estabelecidas, optar pela aceitação ou não do fornecimento decorrente da adesão, desde que não prejudique as obrigações assumidas com o CISMEL.

13.6. Compete ao órgão que aderiu à Ata de Registro de Preços a prática dos atos relativos à cobrança do cumprimento pelo prestador das obrigações contratualmente assumidas, observada a ampla defesa e o contraditório, das penalidades previstas no Edital, em relação às suas próprias contratações, informando a ocorrência ao CISMEL-NCP.

13.7. Fica a cargo do Diretor Executivo, manifestar sobre as possibilidades de carona à ata de registro de preços.

14. CONDIÇÕES DE ENTREGA, PRAZOS, LOCAL E VIGÊNCIA CONTRATUAL

14.1 A aquisição do objeto será feita de forma fracionada e de acordo com a necessidade e os equipamentos deverão ser entregues nas formas e prazos previstos no **Anexo I – Termo de Referência**, contados a partir do recebimento da Nota de Empenho.

14.2 A entrega deverá conter a quantidade total solicitada na Nota de Empenho, não sendo permitidas



entregas parceladas, salvo se expressamente solicitado ou autorizado pela Contratante.

14.3 As quantidades são estimadas, sendo que no término de vigência da Ata de Registro de Preços, o remanescente ficará automaticamente suprimido, ficando a contratante desobrigada da aquisição total, e conseqüentemente do seu pagamento.

14.4 Não serão aceitos produtos com especificações e marca/modelo díspares do contido na Ata de Registro de Preços assinada entre as partes.

14.5 O recebimento do objeto da aquisição se dará conforme o disposto no artigo 73, inciso II alíneas “a” e “b” e art. 76 da Lei n.º 8.666/93, e compreenderá duas etapas distintas, a seguir discriminadas:

14.5.1 Recebimento Provisório: Deverá iniciar no momento da entrega e consistirá na mera contagem física, verificação da quantidade requisitada apresentada na nota fiscal. Esta verificação deverá estar concluída em até 24 (vinte e quatro) horas.

14.5.2 Recebimento Definitivo: Ocorrerá em no máximo em **até 05 (cinco) dias** após o Recebimento Provisório, pela Comissão de Recebimento de Bens e Serviços e, constará de:

13.5.2.1. Verificação da conformidade com a quantidade requisitada e se a especificação atende plenamente aos requisitos, de forma aderente aos termos contratuais.

13.5.2.2. O Recebimento Definitivo dar-se-á mediante termo de recebimento definitivo ou recibo e posterior certificação na Nota Fiscal, autorizando assim o pagamento.

13.5.2.3. Se, durante o recebimento definitivo, for constatado que os produtos foram entregues de forma incompleta, com qualidade e quantidade inferior à contratada, apresentando defeitos ou em desacordo com as especificações da aquisição, a Contratada se obriga a substituir os bens em desacordo ou entregar os bens remanescentes às suas expensas, após a notificação da Contratada, sendo interrompido o prazo de recebimento definitivo até que seja sanada a situação.

13.5.2.4. A Contratada deverá reparar, corrigir, remover, reconstituir ou substituir, às suas expensas, os materiais que forem rejeitados, parcial ou totalmente, por apresentarem vícios, defeitos ou incorreções, **no prazo máximo de 10 (dez) dias** (Art. 69º, Lei 8.666/93).

13.5.3. Só será reconhecida a entrega como realizada se os quantitativos dos itens da nota fiscal forem aceitos. Se algum produto constante da mesma for recusado, a nota ficará esperando regularização e a data de entrega será a data do “fechamento do empenho” com a entrega de todos os itens conforme solicitado.

13.5.4. Na hipótese de a verificação a que se refere o recebimento definitivo não ser procedida dentro do prazo fixado, reputar-se-á como realizada, consumando-se o recebimento definitivo no dia do esgotamento do prazo.

13.5.5. A fiscalização e o recebimento provisório ou definitivo, não excluem a responsabilidade civil da Contratada pela correção e/ou substituição do objeto contratual, bem como, pelos danos prejuízos ao município ou a terceiros decorrentes de defeitos de fabricação/desconformidades com as normas técnicas exigíveis, nem a responsabilidade ético- profissional pela perfeita execução do contrato.

13.5.6. A assinatura do conhecimento da empresa transportadora não implica/atesta o recebimento definitivo do objeto ou que a mesma esteja em conformidade com a Nota de Empenho.

13.5.7. O prazo de vigência será de 12 (doze) meses, contado da assinatura da Ata de Registro de Preços, conforme preconiza o artigo 15, da Lei 8.666/93.



14. CONDIÇÕES DE PAGAMENTO

14.5. Os pagamentos serão efetuados **até o 15º (décimo quinto) dia útil**, após o recebimento do objeto e mediante emissão do Termo de Recebimento Definitivo, apresentação da respectiva nota fiscal/fatura atestada pelo gestor e/ou fiscal da Ata de Registro de Preços e pela Comissão de Recebimento de Bens e Serviços.

14.6. O pagamento poderá ser realizado preferencialmente por meio de ordem bancária, creditada na conta corrente da Contratada, ou por meio de fatura com utilização do código de barras.

14.7. A nota fiscal/fatura deverá conter discriminação resumida do item contratado, número da licitação, número da Ata de Registro de Preços, não apresentar rasura e/ou entrelinhas, deverão ser impressas de maneira clara, inteligível, inviolável, ordenada e dentro de padrão uniforme.

14.8. Para fazer jus ao pagamento, a empresa deverá apresentar, prova de regularidade para com a Fazenda Federal, Estadual e Municipal, prova de regularidade relativa à Seguridade Social (INSS) e ao Fundo de Garantia por Tempo de Serviço (FGTS) e Certidão Negativa de Débitos Trabalhistas (CNDT) emitida eletronicamente através do site www.tst.jus.br, em cumprimento com as obrigações assumidas na fase de habilitação do processo licitatório.

14.9. O cadastro no SICAF vigente (desde que válido) poderá substituir os documentos indicados no subitem 14.4.

14.10. Os pagamentos correrão por conta dos recursos das Dotações Orçamentárias (Despesas e Desdobramentos respectivamente).

14.11. Por tratar-se de licitação realizada através do Sistema de Registro de Preços, a dotação orçamentária será indicada em documento específico: contrato, nota de empenho, autorização de fornecimento, ou outro documento equivalente.

14.12. Em caso de atraso de pagamento motivado exclusivamente pela contratante, como critério para correção monetária aplicar-se-á o IPCA - Índice Nacional de Preços ao Consumidor Amplo calculado pelo IBGE. Em caso de atraso de pagamento, desde que a Contratada não tenha concorrido de alguma forma para tanto, serão devidos pela Contratante, os juros moratórios à taxa nominal de 6% a.a. (seis por cento ao ano), capitalizados diariamente em regime de juros simples. Quando da incidência da correção monetária e juros moratórios, os valores serão computados a partir do vencimento do prazo de pagamento de cada parcela devida.

15. DO REAJUSTE DE PREÇOS

15.5. Durante a vigência do Registro de Preços, os valores registrados não serão reajustados

15.6. Somente poderá ocorrer a recomposição de valores nos casos enquadrados no disposto no Artigo 65, II, “d” da Lei 8.666/93.

15.7. Não serão liberadas recomposições **decorrentes de inflação**, que não configurem álea econômica extraordinária, **tampouco fato previsível**.

15.8. Os pedidos de recomposição de valores deverão ser protocolados junto ao Setor de Protocolo do CISMEL ou enviados via e-mail licitacao@cismel.pr.gov.br.

15.9. Somente serão analisados os pedidos de recomposição de valores que contenham todos os documentos comprobatórios para a referida recomposição, conforme disposto no Artigo 65, II, “d” da Lei 8.666/93.



15.10. Os valores recompostos somente serão repassados após a assinatura, devolução do Termo assinado (conforme o caso) e publicação do Termo de Aditamento.

16. REVISÃO DO REGISTRO DE PREÇOS

16.5. O gestor responsável pela Ata de Registro de Preços deverá acompanhar, periodicamente, os preços praticados no mercado para os bens registrados, nas mesmas condições de fornecimento, podendo, para tanto, valer-se de pesquisa de preços ou de outro processo disponível.

16.6. Quando o preço inicialmente registrado, por motivo superveniente, tornar-se superior ao preço praticado no mercado, o gestor da Ata de Registro de Preços deverá convocar o fornecedor visando à negociação para a redução de preços e a sua adequação ao praticado pelo mercado.

16.6.2. Frustrada a negociação, o fornecedor poderá ser liberado do compromisso assumido, desde que **comprovadamente** demonstre a inviabilidade de redução.

17. CANCELAMENTO DO REGISTRO DE PREÇOS

17.5. O Registro de Preços poderá ser cancelado nas seguintes ocasiões:

17.5.2. A pedido do fornecedor, quando provar estar impossibilitado de cumprir as suas exigências por ocorrência de casos fortuitos ou de força maior, devidamente comprovado.

17.5.3. Por iniciativa do órgão ou entidade responsável, quando a empresa:

17.5.3.1. Descumprir as condições da Ata de Registro de Preços.

17.5.3.2. Não comparecer ou se recusar a retirar a respectiva Nota de Empenho ou instrumento equivalente no prazo estabelecido pela Administração, sem justificativa aceitável.

17.5.3.3. Não aceitar reduzir o seu preço registrado, na hipótese de este se tornar superior àqueles praticados no mercado.

17.2 Além dos motivos já previstos, também constituirão motivos para o cancelamento unilateral da Ata de Registro de Preços os descritos nos art. 77 e 78 da Lei 8.666/93.

17.3 O cancelamento do registro do fornecedor será devidamente autuado no respectivo processo administrativo, e ensejará aditamento da Ata de Registro de Preços pelo órgão ou entidade responsável, que deverá informar aos demais fornecedores registrados a nova ordem de registro.

18. ANTICORRUPÇÃO

18.5. As licitantes declaram conhecer as normas de prevenção à corrupção previstas na legislação brasileira, dentre elas, a Lei de Improbidade Administrativa (Lei Federal n.º 8.429/1992), a Lei Federal n.º 12.846/2013 e seus regulamentos, se comprometem que para a execução da Ata de Registro de Preços nenhuma das partes poderá oferecer, dar ou se comprometer a dar, a quem quer que seja, aceitar ou se comprometer a aceitar, de quem quer que seja, tanto por conta própria quanto por intermédio de outrem, qualquer pagamento, doação, compensação, vantagens financeiras ou benefícios indevidos de qualquer espécie, de modo fraudulento que constituam prática ilegal ou de corrupção, bem como de manipular ou fraudar o equilíbrio econômico financeiro da Ata de Registro de Preços, seja de forma direta ou indireta quanto ao objeto da Ata de Registro de Preços, devendo garantir, ainda que seus prepostos, administradores e colaboradores ajam da mesma forma.

19. SANÇÕES POR INADIMPLEMENTO

19.1. Conforme transcrito na Minuta da Ata de Registro de Preços – Anexo II



20. DISPOSIÇÕES GERAIS

20.5. As normas disciplinadoras desta licitação serão sempre interpretadas em favor da ampliação da disputa entre os interessados, desde que a interpretação não viole a lei e não comprometa o interesse da Administração, a finalidade e a segurança da contratação.

20.6. O sistema disponibilizará campo próprio para troca de mensagens entre o pregoeiro e os licitantes.

20.7. Os proponentes intimados para prestar quaisquer esclarecimentos adicionais deverão fazê-lo no prazo determinado pelo pregoeiro.

20.8. Será facultado o pregoeiro ou à autoridade superior, em qualquer fase do julgamento, promover diligência destinada a esclarecer ou a complementar a instrução do processo, inclusive parecer técnico à Secretaria requerente do certame com relação aos produtos cotados, bem como solicitar aos órgãos competentes, elaboração de parecer técnico destinado a fundamentar a decisão.

20.8.1. O pregoeiro poderá, ainda, relevar erros formais, ou simples omissões em quaisquer documentos, para fins de habilitação e classificação da proponente, desde que sejam irrelevantes, não firam o entendimento da proposta e o ato não acarrete violação aos princípios básicos da licitação e não gerem a majoração do preço proposto.

20.9. As licitantes devem acompanhar rigorosamente todas as fases do certame e as operações no sistema eletrônico, inclusive mensagem via chat, sendo responsável pelo ônus decorrente da perda de negócios diante da inobservância de qualquer mensagem enviada ou emitida pelo Sistema ou de sua desconexão, bem como será responsável pela apresentação dos documentos solicitados nos prazos previstos.

20.10. Nenhuma indenização será devida às licitantes pela elaboração ou pela apresentação de documentação referente ao presente Edital.

20.11. A homologação do resultado desta licitação não implicará direito à contratação.

20.12. Na contagem dos prazos estabelecidos neste Edital, exclui-se o dia do início e inclui-se o do vencimento, observando-se que só se iniciam e vencem prazos em dia de expediente normal no CISMEL, exceto quando explicitamente disposto em contrário.

20.13. A autoridade competente poderá revogar a presente licitação por razões de interesse público decorrente de fato superveniente devidamente comprovado, pertinente e suficiente para justificar tal conduta, devendo anulá-la por ilegalidade, de ofício ou por provocação de terceiros, mediante parecer escrito e devidamente fundamentado, sem que caiba às Licitantes direito à indenização.

20.14. A anulação do procedimento licitatório induz a da Ata de Registro de Preços, ressalvado o disposto no parágrafo único, art. 59 da Lei 8.666/93.

20.15. O resultado da licitação será divulgado pelo Portal COMPRASNET através do site www.gov.br/compras/pt-br e estará disponível junto a Divisão de Licitações do CISMEL.

20.16. No caso de alteração deste Edital no curso do prazo estabelecido para a realização do Pregão, este prazo será reaberto, exceto quando, inquestionavelmente, a alteração não afetar a formulação das propostas.

20.17. É obrigação da proponente observar e acompanhar rigorosamente os editais, todas as fases do certame e comunicados oficiais divulgados conforme item anterior, ler e interpretar o conteúdo destes, desobrigando totalmente o órgão licitador, por interpretações errôneas ou inobservâncias.



20.18. A proponente deverá indicar o pregoeiro todos os meios de contato (telefone/ endereço eletrônico (e-mail), para comunicação, e obriga-se a manter os dados devidamente atualizados durante todo o decurso processual. Será de sua inteira responsabilidade o retorno imediato de todos os atos comunicados, os quais serão considerados recebidos, não lhe cabendo qualquer alegação de não recebimentos dos documentos.

20.19. Incumbirá ao Licitante acompanhar as operações no Sistema Eletrônico, sendo responsável pelo ônus decorrente da perda de negócios diante da inobservância de qualquer mensagem enviada e emitida pelo Sistema ou de sua desconexão.

20.20. Caso o sistema eletrônico desconectar para o pregoeiro no decorrer da etapa de lances da sessão pública, e permanecendo acessíveis aos licitantes, os lances continuarão sendo recebidos, sem o prejuízo dos atos realizados.

20.21. Se a desconexão do pregoeiro persistir por tempo superior a 10min (dez minutos), a sessão pública será suspensa e só poderá ser reiniciada após decorrido, no mínimo 24h (vinte e quatro horas), após a comunicação do fato aos participantes em campo próprio no sistema eletrônico.

20.22. CASO A ETAPA DE LANCES ULTRAPASSE O HORÁRIO DE EXPEDIENTE, O PREGÃO SERÁ SUSPENSO E RETORNARÁ NO HORÁRIO INFORMADO PELO PREGOEIRO VIA CHAT.

20.23. Não havendo expediente, ocorrendo qualquer fato superveniente, ou mesmo indisponibilidade no Sistema Comprasnet que impeça a realização do certame na data e horário marcado, a sessão pública será automaticamente transferida para o primeiro dia útil subsequente, no horário estabelecido neste Edital, desde que não haja comunicação do pregoeiro em contrário.

20.24. Na hipótese de necessidade de suspensão da sessão pública para a realização de diligências, com vistas ao saneamento das propostas, a sessão pública somente poderá ser reiniciada mediante aviso prévio no sistema com, no mínimo, vinte e quatro horas de antecedência, e a ocorrência será registrada em ata.

20.25. Incumbirá ao Licitante acompanhar as operações no Sistema Eletrônico, sendo responsável pelo ônus decorrente da perda de negócios diante da inobservância de qualquer mensagem enviada ou emitida pelo Sistema ou de sua desconexão.

20.26. Para dirimir, na esfera judicial, as questões oriundas do presente Edital, será competente o Foro da Comarca de Londrina, Paraná.

20.27. Os casos omissos serão resolvidos pelo pregoeiro.

20.28. Fazem parte integrante deste Edital:

- ANEXO I – Termo de Referência.
- ANEXO II – Minuta da Ata de Registro de Preços.
- ANEXO III – Modelo de Declaração Unificada
- ANEXO IV – Modelo Proposta de Preços.
- ANEXO A – Estimativa por município consorciado

Londrina, Paraná – 23 de agosto de 2023.

Sérgio Onofre da Silva
Presidente CISMEL



TERMO DE REFERÊNCIA

1. OBJETO

1.1. REGISTRO DE PREÇOS para **EVENTUAL** aquisição de **UNIFORMES** e **TÊNIS ESCOLARES** para os alunos da rede pública municipal dos municípios integrantes ao Consórcio Intermunicipal de Segurança Pública, Soluções e Melhorias do Norte Central Paranaense – CISMEL.

2. CLASSIFICAÇÃO DOS BENS COMUNS

2.1. O objeto da presente licitação é classificado como comum, pois os padrões de desempenho e qualidade podem ser objetivamente definidos pelo edital e seus anexos, por meio de especificações usuais no mercado.

3. REGIME DE CONTRATAÇÃO

3.1. O regime de contratação será o **MENOR PREÇO** por **LOTE**.

3.1.1. Optou-se pelo critério de julgamento do menor preço por lote com vistas a reduzir os riscos de discontinuidades na entrega dos produtos que compõem os kits de uniforme escolar, mitigar os custos logísticos de entrega, dado o baixo valor agregado dos itens, bem como permitir uma fiscalização e gestão contratual mais eficiente pelos órgãos contratantes.

3.1.2. Os bens descritos neste Termo de Referência são considerados comuns, uma vez que possuem padrões de desempenho e qualidade segundo especificações usuais no mercado, permitindo que a concorrência se dê, unicamente, com base no critério de menor preço, entretanto objetivando assegurar o padrão de qualidade nos uniformes desde a malharia, como na pigmentação/tinturaria das peças, é de suma importância que o processo de aquisição aconteça de forma conjunta, ou seja, através do menor preço global, e por lote, de modo, que os uniformes sejam fabricados e entregues através de um único fornecedor, pois, nesse caso, o fracionamento ou a divisibilidade do objeto, poderá acarretar em prejuízo financeiro e temporal na distribuição dos kits de uniforme escolar.

4. DA JUSTIFICATIVA E DESCRIÇÃO DA NECESSIDADE

4.1. A adoção de uniformes escolares proporciona diversas vantagens e benefícios não somente para os alunos como também para toda a comunidade em geral. O uso de uniformes cria uma identidade visual para os estudantes, o que promove o senso de pertencimento e o sentimento de comunidade dentro da escola. Os uniformes criam um ambiente mais igualitário, eliminando as diferenças socioeconômicas entre os alunos.

4.2. Essa redução da pressão sobre as famílias, especialmente de baixa renda, que muitas vezes enfrentam dificuldades para adquirir roupas adequadas para seus filhos irem à escola permite que todos os alunos tenham acesso ao uniforme, promovendo equidade entre os estudantes da rede pública municipal.

4.3. Além disso, no quesito segurança, a utilização de uniformes escolares permite a fácil identificação dos estudantes dentro e fora da escola, aumentando de maneira geral a segurança dos mesmos. Isso ajuda a evitar a entrada de pessoas não autorizadas nas dependências escolares e facilita a identificação de estudantes em atividades extracurriculares, excursões ou eventos externos.

4.4. Considerando a questão econômica, a aquisição de uniformes escolares pela Administração Pública através do consorciamento de vários municípios possibilita a melhor relação custo-benefício, garantindo preços mais competitivos, especialmente em razão do elevado quantitativo que se soma.

4.5. Esta tem sido a principal demanda mais recente dos entes consorciados ao CISMEL-NCP, tendo sido elencada como prioridade máxima na assembleia realizada em 17/02/2023, conforme ata publicada na Ed. 2750 de 13/04/2023 do Diário Oficial dos Municípios do Paraná – DOM (Código Identificador: 80A78177).

4.6. Na ocasião, os entes manifestaram unanimemente a necessidade de aquisição de uniformes escolares via consórcio de maneira compartilhada, de forma que os 26 (vinte e seis) municípios integrantes, dentre os quais a maioria detém menos de 15 (quinze) mil habitantes, podem se beneficiar do Consórcio Público para aumentar o poder de compra e consequentemente adquirir os uniformes com maior economicidade comparado ao cenário no qual teriam que adquirir de maneira isolada, o que tem sido inviável economicamente especialmente para os municípios menores.

4.7. Dessa forma, a aquisição de uniformes escolares via Consórcio CISMEL se justifica pela necessidade de promover a identificação, pertencimento, segurança, equidade e acessibilidade aos alunos das redes públicas municipais de ensino dos entes consorciados, bem como proporcionará maior economicidade e vantagem aos próprios entes, haja visto o aumento no poder de compra a ser realizado de maneira coletiva.

5. DESCRITIVO DOS ITENS PARA REGISTRO DE PREÇOS

LOTE 1 - UNIFORMES		
Item	Unid.	Descrição
1	Peça	<p>CAMISETA MANGA CURTA CORES DA CAMISETA E DOS DETALHES A ESCOLHER</p>  <p>Camiseta manga curta com decote “V” em Meia Malha de fio mistura íntima, composição 80% Poliéster 20% Modal, com gramatura de 190 g/m² (tolerância de 8% na gramatura e composição das fibras), na cor Branca. A camiseta deverá ter as mangas e o recorte reto nas duas laterais da frente, indo do ombro até a barra na lateral da camiseta no mesmo material do corpo na cor à escolher. Entre o recorte e o corpo da peça deverá ter um filete embutido de 0,5 cm pronto costurado em máquina overloque. Esse filete será em Meia Malha de fio mistura íntima 66% poliéster 34% modal, com gramatura de 170 g/m² (tolerância de 8% na gramatura e composição das fibras) na cor à escolher. Fechar os ombros e as mangas em máquina overloque. A bainha da barra e das mangas deverá ter 2,0 cm pronta costurada em máquina cobertura 2 agulhas larga. Na camiseta deverá ter uma gola personalizada em “V” com a escrita *NOME DO MUNICÍPIO* duas vezes, uma em cada lateral, conforme desenho ilustrativo abaixo. Gola deverá ser na composição 100% Acrílico com gramatura mínima 500 g/m², em 3 cores (à escolher). Sua construção deve respeitar a seguinte estrutura: quando a gola for confeccionada, antes de ser costurada na peça terá 3,8 cm de largura conforme o desenho ilustrativo. Depois da gola costurada na peça em máquina overloque ela ficará com 3,3 cm considerando a camiseta pronta.</p>  <p>Para confecção desta peça deverá ser utilizada a linha em 100% poliéster, n°120, na cor do tecido.</p>

A peça deve estar isenta de qualquer defeito que comprometa a sua apresentação. Identificação: a peça deve ter etiqueta de identificação em tecido branco, afixada em caráter permanente e indelével, pregado no centro do degolo da camiseta. Os caracteres tipográficos dos indicativos na cor preta devendo ser uniformes e informar a razão social, CNPJ, marca, composição do tecido, símbolos/instruções de lavagem, tamanho. As etiquetas devem cumprir as obrigações descritas no Regulamento Técnico MERCOSUL Sobre Etiquetagem de Produtos Têxteis, determinadas pela Resolução nº 02 do CONMETRO, de 6 de maio de 2008. Logotipia: Na camiseta deverá ser estampado em processo de serigrafia a logo da PREFEITURA na medida de 7,5 cm altura X 7,0 cm largura para todos os tamanhos. Localização: centro da estampa rente ao final da cava e com o ponto mais alto do ombro, conforme imagem abaixo para todos os tamanhos. Nas costas parte superior deverá ter uma estampa em processo de serigrafia com a escrita Educação em meia lua e logo abaixo desta escrita, centralizar o NOME DO MUNICÍPIO – PR de forma reta. As escritas deverão ser na fonte Arial Black. Para os tamanhos de 02 a 08 a estampa deverá ser no tamanho de 20,0cm base e para os tamanhos de 10 a XG deverá ter 24,0 cm de base. Localização: início da estampa a 7,5 cm do final da gola para todos os tamanhos.



Tabela de Medidas

CAMISETA MANGA CURTA												
TAMANHOS	0	2	4	6	8	10	12	14	16	P	M	GG
A COMPRIMENTO	35	43	46	49	52	55	58	61	64	68	70	74
B LARGURA	27	33	35	37	39	41	43	45	47	49	52	58
C COMP. MANGA	12	14	15	16	17	18	19	20	21	21	22	24
D COMPR.DA CAVA	13	15	16	17	18	19	20	21	22	23	24	26
E ABERTURA MANGA	11	12	13,5	14	14,5	15	15,5	16	16,5	17,5	18	19
F COMPRIMENTO DO ANTEBRAÇO	7	8	9	10	11	12	13	14	15	16	16,6	17,5
G COMPRIMENTO DO OMBRO	6	8	9	10	11	11,5	12,5	13	13	13,5	14	15
H ALTURA GOLA FRENTE	6,5	7,5	8	8,5	9	9,5	10	12,5	13	13,5	14	15

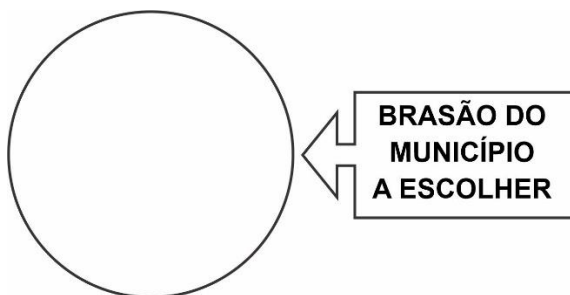
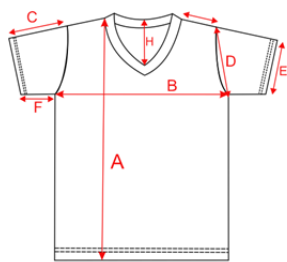

CAMISETA MANGA LONGA

CORES DA CAMISETA E DOS DETALHES A ESCOLHER



2 Peça

Camiseta manga longa com decote “V” em Meia Malha de fio mistura íntima, composição 80% poliéster 20% modal, com gramatura de 190 g/m² (tolerância de 8% na gramatura e composição

das fibras), na cor Branca. A camiseta deverá ter as mangas e o recorte reto nas duas laterais da frente, indo do ombro até a barra na lateral da camiseta no mesmo material do corpo na cor à escolher. Entre o recorte e o corpo da peça deverá ter um filete embutido de 0,5 cm pronto costurado em máquina overlock. Esse filete será em Meia Malha de fio mistura íntima 66% poliéster 34% modal, com gramatura de 170 g/m² (tolerância de 8% na gramatura e composição das fibras) na cor à escolher. Fechar os ombros e as mangas em máquina overlock. A bainha da barra deverá ter 2,0 cm pronta costurada em máquina cobertura 2 agulhas larga. Os punhos da manga deverão ser em retilínea 100% Acrílico com gramatura mínima 500 g/m², na cor à escolher com 2,0 cm, costura na máquina overlock. Gola deverá ser na composição 100% Acrílico com gramatura mínima 500 g/m², em 3 cores à escolher. Sua construção deve respeitar a seguinte estrutura: quando a gola for confeccionada, antes de ser costurada na peça terá 3,8 cm de largura conforme o desenho ilustrativo. Depois da gola costurada na peça em máquina overlock ela ficará com 3,3 cm considerando a camiseta pronta.



Para confecção desta peça deverá ser utilizada a linha em 100% poliéster, n°120, na cor do tecido. A peça deve estar isenta de qualquer defeito que comprometa a sua apresentação. Identificação: a peça deve ter etiqueta de identificação em tecido branco, afixada em caráter permanente e indelével, pregado no centro do degolo da camiseta. Os caracteres tipográficos dos indicativos na cor preta devendo ser uniformes e informar a razão social, CNPJ, marca, composição do tecido, símbolos/instruções de lavagem, tamanho. As etiquetas devem cumprir as obrigações descritas no Regulamento Técnico MERCOSUL Sobre Etiquetagem de Produtos Têxteis, determinadas pela Resolução n° 02 do CONMETRO, de 6 de maio de 2008. Logotipia: Na camiseta deverá ser estampado em processo de serigrafia a logo da PREFEITURA na medida de 7,5 cm altura X 7,0 cm largura para todos os tamanhos. Localização: centro da estampa rente ao final da cava e com o ponto mais alto do ombro, conforme imagem abaixo para todos os tamanhos. Nas costas parte superior deverá ter uma estampa em processo de serigrafia com a escrita Educação em meia lua e logo abaixo desta escrita, centralizar a palavra *NOME DO MUNICÍPIO* – PR de forma reta. As escritas deverão ser na fonte Arial Black. Para os tamanhos de 02 a 08 a estampa deverá ser no tamanho de 20,0cm base e para os tamanhos de 10 a XG deverá ter 24,0 cm de base. Localização: início da estampa a 7,5 cm do final da gola para todos os tamanhos.



Tabela de medidas

TAMANHOS	CAMISETA MANGA LONGA												
	0	2	4	6	8	10	12	14	16	P	M	G	GG
A COMPRIMENTO	35	43	46	49	52	55	58	61	64	68	70	72	74
B LARGURA	27	33	35	37	39	41	43	45	47	49	52	55	58
C COMP. MANGA	26	33	36	40	45	50	53	56	59	62	63	64	66
D COMPR.DA CAVA	13	15	16	17	18	19	20	21	22	23	24	25	26
E ABERTURA MANGA	6,5	7	7,5	8	8,5	9	9,5	10	11	12	12	13	13
F COMPR. OMBRO	6	8	9	10	11	12	13	13	13	14	14	15	15



**COR DA BERMUDA E DO DETALHE
A ESCOLHER**

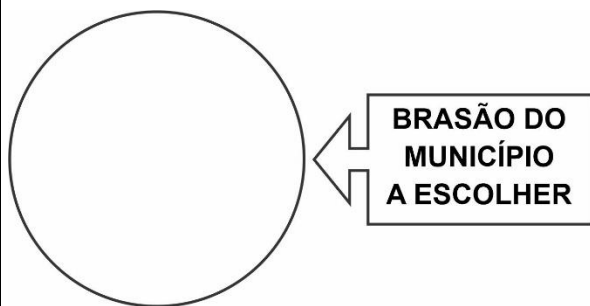
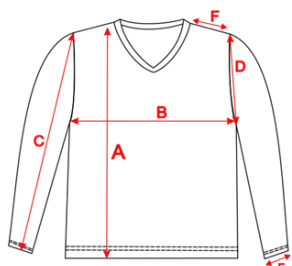

Confeccionada em malha, composição 73% Poliéster 21% Poliamida 6% Modal, gramatura 280 g/m² (tolerância de 8% na gramatura e composição das fibras). Na cor à escolher. Cintura com elástico de 4 cm costurado em máquina overlock e rebatido em máquina catraca 4 agulhas. Bolsos: Na frente, lateral direita e esquerda da bermuda deverá ser costurado um bolso tipo pic, com o mesmo tecido do corpo e pespontado com máquina reta de uma agulha. As laterais da bermuda deverão ter 2 frisos de 1 cm cada, ficando 1 cm entre os frisos, costurado (maquina catraca 4 agulhas) em Meia Malha de fio mistura íntima 66% poliéster 34% modal, com gramatura de 170 g/m² (tolerância de 8% na gramatura e composição das fibras) na cor à definir. Barra da bermuda deverá ser feita na máquina galoneira com 2 agulhas bitola larga, com 2 cm de largura. Fechamento interno (gancho, entre pernas, fixação do elástico e das laterais) feito em máquina overlock feitas com fios 100% poliéster, nº 120, cor predominante. Etiqueta interna, com logomarca do fabricante, CNPJ, numeração da peça, composição do tecido, instrução de lavagem, ano de fabricação. Localização da etiqueta no centro do gancho traseiro costurada em maquina overlock 1 agulha. Logotipia: Bordado na perna esquerda de quem veste, brasão da prefeitura e logo da prefeitura. Com 7,5 cm altura X 7,0 cm largura para todos os tamanhos. Localização: centralizado na perna esquerda e a 5,0 cm do final da barra.



Tabela de medidas

TAMANHOS	BERMUDA												
	0	2	4	6	8	10	12	14	16	P	M	G	GG
A GANCHO FRENTE	19	20	21	22	23	24	25	26	27	30	32	34	36
B GANCHO COSTAS	24	25	26	27	28	28	30	31	32	36	38	40	42
C CINTURA RELAXADA	18	20	22	24	26	28	30	32	34	36	38	40	42
D COXA	22	23	24	25	26	27	28	29	30	33	34	35	36
E ENTRE PERNAS	14	15	17	19	20	21	22	23	24	25	27	29	30
F QUADRIL	37	37	39	41	43	45	47	49	51	55	57	57	61
G ALTURA DO BOLSO	11	11	11	11	11	13	13	13	13	15	15	15	15
H ABERTURA PERNA	16	17	18	19	20	21	22	23	24	26	27	28	29



COR DO SHORT SAIA E DO DETALHE A ESCOLHER

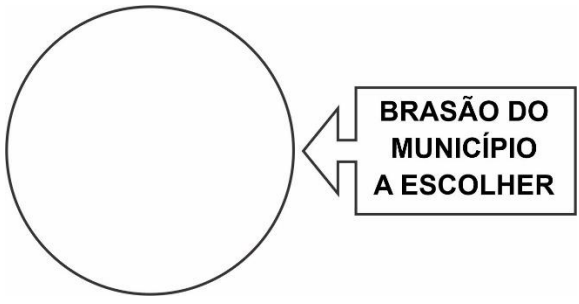
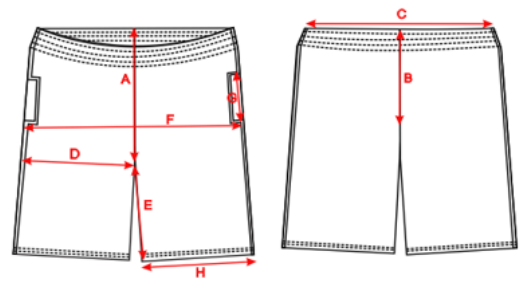

Confeccionada em malha, composição 73% Poliéster 21% Poliamida 6% Modal, gramatura 280 g/m² (tolerância de 8% na gramatura e composição das fibras). Na cor à escolher. Na frente da saia deverá ter um friso em Meia Malha de fio mistura íntima 66% poliéster 34% modal, com gramatura de 170 g/m² (tolerância de 8% na gramatura e composição das fibras) na cor à escolher. O friso deverá ter 1,0 cm de largura costurado em máquina cobertura 2 agulhas bitola estreita. Cintura com elástico de 4,0 cm costurado em máquina overlock e rebatido em máquina catraca 4 agulhas na parte traseira. Fechamento interno (gancho, entre pernas, fixação do elástico e das laterais) feito em máquina overlock feitas com fios 100% poliéster, nº 120, cor predominante. Etiqueta interna, com logomarca do fabricante, CNPJ, numeração da peça, composição do tecido, instrução de lavagem, ano de fabricação. Localização da etiqueta no centro do gancho traseiro costurada em máquina overlock 1 agulha. Logotipia: Bordado na perna no lado da abertura da saia, brasão da prefeitura e logo da prefeitura. Com 7,5 cm altura X 7,0 cm largura para todos os tamanhos. Localização: início do bordado a 5,0 cm da barra e a 5,0 cm da lateral esquerda da saia.



Tabela de Medidas

		SHORT SAIA												
TAMANHOS		0	2	4	6	8	10	12	14	16	P	M	G	GG
A	ENTRE PERNAS	7	7,5	8	8	8,5	8,5	9	9	9,5	11	12	12	13
B	GANCHO FRENTE C/ CÓS	17	18	19	20	21	22	23	24	25	26	27	28	29
C	GANCHO TRASEIRO C/ CÓS	22	23	24	25	26	27	28	29	30	31	32	33	34
D	QUADRIL	31	33	35	37	39	41	43	45	47	49	51	54	57
E	ABERTURA PERNA	18	19	20	21	22	23	24	25	26	27	28	29	30
F	CINTURA	18	20	22	24	26	28	30	32	34	36	38	40	42
G	COXA	18	23	24	25	26	27	28	29	30	32	33	34	35

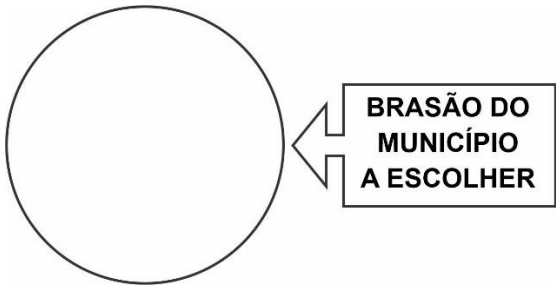
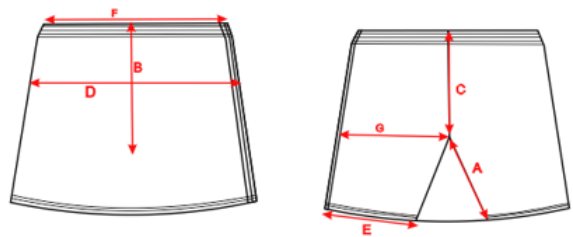

5

Peça

JAQUETA

COR DA BLUSA E DO DETALHE A ESCOLHER



Confeccionada em malha, composição 73% Poliéster 21% Poliamida 6% Modal, gramatura 280 g/m² (tolerância de 8% na gramatura e composição das fibras). Na cor à escolher. A jaqueta deverá ter bolso embutido, nas duas laterais do mesmo tecido do corpo pespontado em máquina reta 0,8 cm. No centro das mangas devem ter dois frisos sobrepostos em Meia Malha de fio mistura íntima 66% poliéster 34% modal, com gramatura de 170 g/m² (tolerância de 8% na gramatura e composição das fibras) na cor à escolher. Os frisos deverão ter 1,0 cm de largura com intervalo entre eles de 0,5 cm costurados no centro das mangas das jaquetas, costurando partindo da costura da gola até os punhos, nas duas mangas, em máquina catraca. 4 agulhas. Gola no mesmo material e cor do corpo dupla costurada em overlock e pespontado em máquina reta 1 agulha com 6,0 cm para todos os tamanhos. Os punhos da manga e barra deverão ser em retilínea 100% Poliéster com gramatura mínima 600 g/m², na cor à escolher com 4,0 cm, costura na máquina overlock. Os ombros, mangas e laterais deverão ser costurados em máquina overlock. zíper de nylon na cor à escolher, pregado e pespontado em máquina reta 1 agulha do início da barra até o final do zíper. Para a confecção desta peça deve ser utilizada linha 100% poliéster, n° 120, na cor predominante. Identificação: a peça deve ter etiqueta de identificação em tecido branco, afixada em caráter permanente e indelével na parte interna do degolo da jaqueta. Os caracteres tipográficos dos indicativos na cor preta devendo ser uniformes e informar a razão social, CNPJ, marca, composição do tecido, símbolos/instruções de lavagem, tamanho. As etiquetas devem cumprir as obrigações descritas no Regulamento Técnico MERCOSUL Sobre Etiquetagem de Produtos Têxteis, determinadas pela Resolução n° 02 do CONMETRO, de 6 de maio de 2008. Logotíпия: Na jaqueta deverá ser bordado a logo da Prefeitura com 8,5 cm altura X 8,0 cm largura para todos os tamanhos. Localização: centro do bordado rente ao final da cava e a 5,0 cm do zíper para todos os tamanhos.



Tabela de medidas

		JAQUETA												
TAMANHOS		0	2	4	6	8	10	12	14	16	P	M	G	GG
A	COMPRIMENTO	48	50	52	54	56	58	60	62	64	66	68	70	72
B	PEITO	40	42	43	44	45	47	49	51	53	55	56	57	58
C	COMPRIMENTO MANGA	42	44	45	46	47	48	49	50	51	52	53	54	55
D	CAVA RETA	17	18	18	19	20	21	22	23	24	25	26	27	28
E	ABERTURA MANGA	6	7	7,5	8	8	8	8,5	9	9	9,5	10	11	11
F	ALTURA DO BOLSO	10	10	11	11	11	13	13	13	13	14	14	15	15
G	OMBRO	8	9,5	10	11	12	12	12	13	13	15	15	15	17

COMP. ZIPER DO INÍCIO DA BARRA ATE FINAL DA GOLA PROPORCIONAL A CADA TAM.

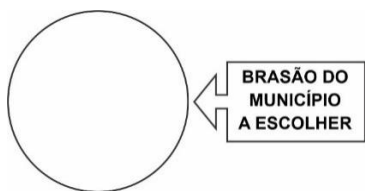
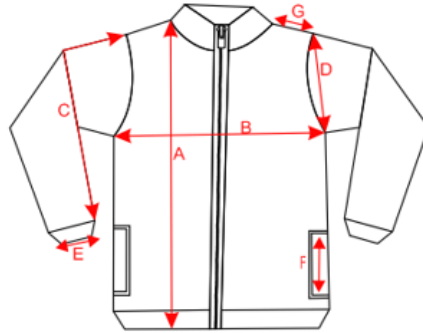

CALÇA
COR DA CALÇA E DO DETALHE
A ESCOLHER



6 Peça

Confeccionada em malha, composição 73% Poliéster 21% Poliamida 6% Modal, gramatura 280 g/m² (tolerância de 8% na gramatura e composição das fibras). Na cor à escolher. Nas laterais devem ter dois frisos sobrepostos em Meia Malha de fio mistura íntima 66% poliéster 34% modal, com gramatura de 170 g/m² (tolerância de 8% na gramatura e composição das fibras) na cor à escolher. Os frisos deverão ter 1,0cm de largura com intervalo entre eles de 0,5 cm costurados nas laterais da calça. O gancho frente, costas e entre pernas costuradas em máquina overlock. Bainha da perna da calça deverá ser costurada em 2,0 cm na máquina de cobertura 2 agulhas bitola larga. Para confecção desta peça deverá ser utilizada a linha em 100% poliéster, n°120, na cor do tecido. Na cintura da calça deverá ter elástico com 4,0 cm de largura costurado em máquina overlock e rebatido em máquina catraca 4 agulhas ponto corrente, para todos os tamanhos. Identificação: a peça deve ter etiqueta de identificação em tecido branco, afixada em caráter permanente e indelével, aplicado na parte interna do gancho traseiro. Os caracteres tipográficos dos indicativos na cor preta devendo ser uniformes e informar a razão social, CNPJ, marca, composição do tecido, símbolos/instruções de lavagem, tamanho. As etiquetas devem cumprir as obrigações descritas no Regulamento Técnico MERCOSUL Sobre Etiquetagem de Produtos Têxteis, determinadas pela Resolução n° 02 do CONMETRO, de 6 de maio de 2008. Logotipia: Bordado na perna direita de quem veste do brasão da Prefeitura com 8,5 cm altura X 8,0 cm largura para todos os tamanhos. Localização: Meio do bordado rente ao final do gancho e a 5,0 cm da lateral direita. Conforme imagem abaixo



Tabela de medidas

TAMANHOS	CALÇA												
	0	2	4	6	8	10	12	14	16	P	M	G	GG
A GANCHO FRENTE	19	20	21	22	23	24	25	26	27	30	32	34	36
B GANCHO COSTAS	24	25	26	27	28	28	30	31	32	36	38	40	42
C CINTURA RELAXADA	18	20	22	24	26	28	30	32	34	36	38	40	42
D COXA	22	23	24	25	26	27	28	29	30	33	34	35	36
E ENTRE PERNAS	31	34	44	48	52	56	61	64	68	72	75	78	81
F QUADRIL	37	37	39	41	43	45	47	49	51	55	57	57	61
G ABERTURA DA PERNA	13	13	14	15	16	17	18	19	20	22	23	24	25
H ALTURA DO BOLSO	11	11	11	11	11	13	13	13	13	15	15	15	15

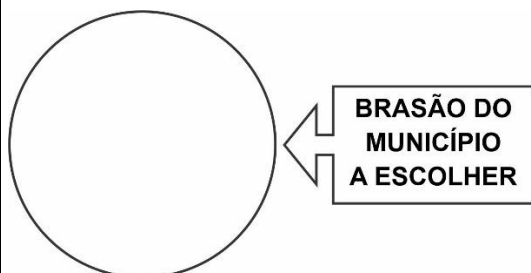
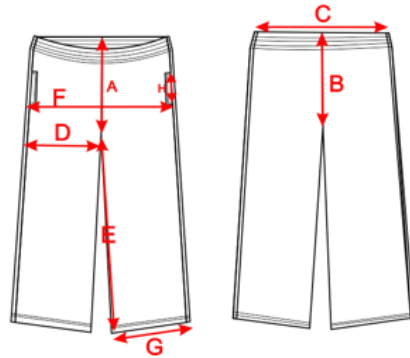

5.1. Condições Gerais (Lote 01 – Uniformes)

5.1.1. Os uniformes deverão ser entregues embalados individualmente em sacos plásticos transparentes, com etiquetas de identificação no lado externo das embalagens, contendo a numeração e o produto. exemplo: (camiseta m/c – tam 10).

5.1.2. As entregas deverão ser realizadas nos locais indicados pela secretaria de educação, nas quantidades solicitadas de acordo com grade enviada juntamente com nota de empenho.



LOTE 2 – TÊNIS E SANDÁLIAS		
Item	Unid.	Descrição
1	PAR	<p>TÊNIS ESCOLAR NENEM NUMERAÇÃO 15 AO 32 - O TÊNIS DEVERA SER FABRICADO NO PROCESSO DE PALMILHADO (WASTER) COM AS SEGUINTE CARACTERÍSTICAS MÍNIMAS: GÁSPEA DE CABEDAL EM NYLON 100% POLIÉSTER DUBLADO COM MANTA DE POLIÉSTER RESINADA, NA COR A DEFINIR; BIQUEIRA, FERRADURA, TALONEIRA E PONTAS DA GÁSPEA EM MATERIAL SINTÉTICO LAMINADO DE 1.5MM DE ESPESSURA, NA COR A DEFINIR; FECHAMENTO COM DUAS PONTAS DE GÁSPEA COM VELCRO PRETO, APLICADA EM COSTURA RETA, NA PRIMEIRA PONTA UMA ETIQUETA DE PONTA EM MATERIAL EMBORRACHADO, PERSONALIZADA COM A INSCRIÇÃO “NOME DA CIDADE”, COM FUNDO A DEFINIR E LETRAS E BORDAS NA COR A DEFINIR; SOB PASSANTES DE ARAME BANHADOS EM NÍQUEL; PALA EM NYLON 100% POLIÉSTER DUBLADO COM MANTA DE POLIÉSTER RESINADA, NA COR A DEFINIR, ESPUMA DE PU DE ESPESSURA E FORRO EM HELANCA DE 260G/M² 78% POLIÉSTER 12% ALGODÃO 10% VISCOSE , NA COR A DEFINIR; COLARINHO INTERNO CONFECIONADO EM TECIDO DE POLIÉSTER (PLUMA), COM ESPUMA DE PU DE 12MM DE ESPESSURA E FORRO EM HELANCA DE 78% poliéster 12% algodão 10% viscoso, NA COR A DEFINIR ENFEITES LATERAIS EM MATERIAL SINTÉTICO LAMINADO FOSCO DE 1.5MM DE ESPESSURA, NA COR A DEFINIR COM ESPELHO EM MATERIAL SINTÉTICO LAMINADO DE 1.0MM DE ESPESSURA, NA COR A DEFINIR; PALMILHADO EM MANTA DE POLIÉSTER RESINADO NA COR BRANCO; PALMILHA DE ACABAMENTO EM EVA 3MM DE ESPESSURA, DUBLADA COM JACARD 100% POLIÉSTER NA COR PRETA; SOLADO MONOCOLOR ANTIDERRAPANTE, INJETADO EM TR EMBORRACHADO, COM FRAGRÂNCIA, DUREZA 50, NA COR A DEFINIR, PERSONALIZADO COM A LOGOMARCA DO FABRICANTE EM TRANSFER; (*) A ESTRUTURA DO SOLADO DEVE SER DE FORMA QUE HAJA FLEXIBILIDADE E LEVEZA, ESTILO PRÓPRIO PARA ESSA FAIXA ETÁRIA.</p> <div data-bbox="574 1097 1125 1500" data-label="Image"></div>

2	PAR	<p>TÊNIS ESCOLAR NUMERAÇÃO 33 AO 44 O TÊNIS DEVERÁ SER FABRICADO NO PROCESSO DE PALMILHADO (WASTER) COM AS SEGUINTE CARACTERÍSTICAS MÍNIMAS: GÁSPEA DE CABEDAL EM NYLON 100% POLIÉSTER DUBLADO COM MANTA DE POLIÉSTER RESINADA 200G/M², NA COR A DEFINIR; BIQUEIRA, FERRADURA E TALONEIRA EM MATERIAL SINTÉTICO 1.5MM DE ESPESSURA, NA COR A DEFINIR; ENFEITES LATERAIS EM MATERIAL SINTÉTICO LAMINADO FOSCO DE 1.5MM DE ESPESSURA, NA COR A DEFINIR COM ESPELHO EM MATERIAL SINTÉTICO LAMINADO DE 1.0MM DE ESPESSURA, NA COR A DEFINIR COMBINANDO COM APLICAÇÃO DE GORGORÃO EM FITA DE 8MM DE ESPESSURA NA COR A DEFINIR, COSTURADO EM FORMATO DE DUAS TIRAS TRANSVERSAIS COMO ENFEITE VISUAL; PUXADOR TRASEIRO DE GORGORÃO EM FITA DE 8MM DE ESPESSURA NA COR A DEFINIR; FECHAMENTO COM ATACADOR (CADARÇO) 100% POLIÉSTER, NA COR AZUL MARINHO, SOBRE ILHOSES DE METAL, NA COR A DEFINIR; PALA EM NYLON 100% POLIÉSTER DUBLADO COM MANTA DE POLIÉSTER RESINADA 200G/M², NA COR A DEFINIR; ESPUMA DE PU DE 10MM DE ESPESSURA EDENSIDADE MÍNIMA DE 33 DUBLADA COM FORRO EM HELANCA DE 120G/M² 100% POLIÉSTER, DUBLADO COM ESPUMA DE 3MM DE ESPESSURA E DENSIDADE 28, NA COR A DEFINIR; COLARINHO INTERNO CONFECCIONADO EM TECIDO DE POLIÉSTER (PLUMA), COM ESPUMA DE PU DE 10MM DE ESPESSURA E DENSIDADE MÍNIMA DE 33 DUBLADO COM FORRO EM HELANCA DE 120G/M² 100% POLIÉSTER, DUBLADO COM ESPUMA DE 3MM DE ESPESSURA E DENSIDADE 28, NA COR A DEFINIR; ENTRETELA DE RESINA PLÁSTICA COM MANTA DE ALGODÃO, UTILIZADA PARA ARMAR E CAMBREAR A MONTAGEM DO CALÇADO; PALMILHADO EM MANTA DE POLIÉSTER RESINADO NA COR GRAFITE; PALMILHA DE ACABAMENTO EM EVA DE 4MM DE ESPESSURA DUBLADA COM JACARD 100% POLIÉSTER NA COR A DEFINIR; SOLADO MONOCOLOR ANTIDERRAPANTE, INJETADO EM TR EMBORRACHADO, DE DUREZA 60, PERSONALIZADO COM A LOGOMARCA DO FABRICANTE, NA COR A DEFINIR.</p> <div data-bbox="566 1097 1141 1512" data-label="Image"><p>(Etiqueta com inscrição) NOME DA CIDADE</p></div>
---	-----	--



NORMAS A SEREM UTILIZADAS NOS LAUDOS (ACREDITADAS PELO INMETRO) PARA APRESENTAR COM AS AMOSTRAS).

CARACTERÍSTICAS NORMA/ENSAIO	ORIENTAÇÃO
Nylon - Gaspea/cabedal: Análise de Fibras (AATCC 20:2013 e AATCC 20A:2017)	100% Poliéster
Nylon - Gaspea/cabedal: Materiais têxteis — Determinação da gramatura de superfícies têxteis	150g/m ² Tolerância +/- 5%
Lamina sint.- Cabedal: Construção superior do calçado – Couraças e contrafortes – Determinação da espessura (ABNT NBR 14184:2020)	1.5mm
Etiqueta: Componentes Plásticos para Calçados e Acessórios - Identificação do Material-Base (ABNT NBR 14826:2005)	Poliuretano
Espuma colarinho: Construção superior do calçado – Couraças e contrafortes – Determinação da espessura (ABNT NBR 14184:2020)	12 mm Tolerância +/- 5%
Helanca: Composição Norma 20/13 e 20 ^a /14da AATCC	78% poliéster 12% algodao 10% viscose Tolerância +/- 5%
Helanca: Gramatura ABNT NBR 10591/08	260 gr /m ² Tolerância +/- 5%
Palmilha: Construção superior do calçado – Couraças e contrafortes – Determinação da espessura (ABNT NBR 14184:2020)	5,5 mm
Elástico: Análise de Fibras (AATCC 20:2013 e AATCC 20A:2017)	100% Poliéster
Elástico: Medição do limite de extensão útil de elásticos (SATRA TM 102/2018)	Limite de extensão: 91% Força de estiramento: 15 N
Gorgorão: Força de ruptura e alongamento na ruptura (SATRA TM 94/18)	Tração (força máxima/força de ruptura) Média Tração: 741 N
Gorgorão: Análise de Fibras (AATCC 20:2013 e AATCC 20A:2017)	100% Poliéster
Reforço – Manta resinada: Construção superior do calçado – Couraças e contrafortes – Determinação da espessura (ABNT NBR 14184:2020)	Mediana: máxima 0,8 mm
Dureza: Determinação da dureza Shore A (ABNT NBR 14454:2020)	55 Shore A Tolerancia +/- 5

3	PAR	<p>SANDÁLIA TIPO PAPETE INFANTIL NUMERAÇÃO 15 AO 44 - A SANDÁLIA TIPO PAPETE DEVERÁ SER FABRICADA COM AS SEGUINTE CARACTERÍSTICAS MÍNIMAS: CANO EM MATERIAL SINTÉTICO LAMINADO FOSCO DE 1.0MM DE ESPESSURA, NA COR A DEFINIR, DUBLADO COM FORRO EM HELANCA DE 120G/M² 100% POLIÉSTER NA COR A DEFINIR, COM VIÉS ABERTO DE POLIESTER DE 13MM DE ESPESSURA, NA COR A DEFINIR; GORGORÃO DE ACABAMENTO APLICADO NA PEÇA TRASEIRA EM FITA DE 8MM DE ESPESSURA, NA COR A DEFINIR; FECHAMENTO DO CANO COM VELCRO PRETO, COM ETIQUETA DE PONTA EM MATERIAL EMBORRACHADO, PERSONALIZADA COM A INSCRIÇÃO DO MUNICÍPIO, COM BORDAS E LETRAS NA COR A DEFINIR E FUNDO NA COR A DEFINIR, SOB PASSANTE DE ARAME BANHADO EM NÍQUEL; GÁSPEA EM MATERIAL SINTÉTICO LAMINADO FOSCO DE 1.0MM DE ESPESSURA, NA COR A DEFINIR, DUBLADO COM FORRO EM HELANCA DE 120G/M² 100% POLIÉSTER, NA COR A DEFINIR, COM VIÉS ABERTO DE 26MM DE ESPESSURA, NA COR A DEFINIR; FECHAMENTO DA GÁSPEA COM VELCRO PRETO, SOB PASSANTE DE ARAME BANHADO EM NÍQUEL; PALMILHA DE ACABAMENTO EM PU COM DUREZA MÁXIMA DE 60 E DENSIDADE MÁXIMA DE 75 E SOLADO MONOCOLOR ANTIDERRAPANTE, INJETADO EM TR, COM FRAGRÂNCIA DE TALCO, SENDO DE DUREZA MÍNIMA 50, NA COR A DEFINIR, PERSONALIZADO COM A LOGOMARCA DO FABRICANTE, A ESTRUTURA DO SOLADO DEVE SER DE FORMA QUE HAJA FLEXIBILIDADE E LEVEZA, ESTILO PRÓPRIO PARA ESSA FAIXA ETÁRIA.</p> 
---	-----	--



NORMAS A SEREM UTILIZADAS NOS LAUDOS (ACREDITADAS PELO INMETRO) PARA APRESENTAR COM AS AMOSTRAS).

CARACTERÍSTICAS NORMA/ENSAIO	ORIENTAÇÃO
CABEDAL: Construção superior do calçado – Couraças e contrafortes – Determinação da espessura (ABNT NBR 14184:2020)	1.3mm
FORRO: Materiais têxteis — Determinação da gramatura de superfícies têxteis (ABNT NBR 10591:2008)	260g/m ² Tolerância +/- 5%
FORRO: Análise de Fibras (AATCC 20:2013 e AATCC 20A:2017)	100% Poliéster
Etiqueta: Componentes Plásticos para Calçados e Acessórios - Identificação do Material-Base (ABNT NBR 14826:2005)	Poliuretano
GORGURÃO: Análise de Fibras (AATCC 20:2013 e AATCC 20A:2017)	100% Poliéster
GORGURÃO: Força de ruptura e alongamento na ruptura de atacadores (SATRA TM 94/18)	Média mínima: 740
PALMILHA: Construção inferior do calçado – Solas, solados e materiais afins – Determinação da dureza Asker C (ABNT NBR 14455:2015)	Média máxima 52 Asker C
PALMILHA:Componentes Plásticos para Calçados e Acessórios - Identificação do Material-Base (ABNT NBR 14826:2005)	PU
SOLADO: Borracha vulcanizada ou termoplástica – Determinação da resistência à abrasão usando um dispositivo de tambor cilíndrico rotativo – Método A (corpo de prova não rotativo) (ABNT NBR ISO 4649:2014)	Máximo 1080 mm ³
PALMILHA:Componentes Plásticos para Calçados e Acessórios - Identificação do Material-Base (ABNT NBR 14826:2005)	PU

Item	Unid.	Descrição
4	PAR	<p>TENIS DE CADARÇO:</p>  <p>FOTO ILUSTRATIVA</p> <p>O Tênis deve ser fabricado no processo de montagem ensacada, com fixação da palmilha ao cabedal pelo processo de costura Strobel (Overloque) e após ser AUTOCLAVADO, com vulcanização direta da borracha da banda lateral no solado e na lona do cabedal.</p> <p>1 - COR E MATERIAL DO CABEDAL E LINGUETA - A gáspea do cabedal, laterais e lingüeta, deverão ser de lona 100% algodão, de no mínimo 300 gramas por metro quadrado, na cor à escolher por cada município, devendo estar dublada com sarja também de 100% algodão desengomado com gramatura mínima de 230 gramas por metro quadrado, totalizando assim um mínimo de 530 gramas por metro quadrado, no conjunto.</p> <p>2 - CONTRA FORTE - O contra forte se localiza na região do calcanhar entre a lona externa e a espuma interna. É fabricado em elastômero vulcanizado flexível de no mínimo 1,2 mm de espessura, devendo ser chanfrado em toda sua borda superior na largura mínima de 8 mm terminando em zero.</p> <p>3 - FORRO - O tênis deve ser todo forrado internamente com tecido poliéster (gramatura mínima 130 Gr/m²) na cor Preto, dublado com espuma de poliuretano de no mínimo 5 mm de espessura e densidade 26 kg/m³ (quilograma por metro cúbico).</p> <p>4 - DEBRUM E COSTURAS - A gáspea deve ser toda debruada. O debrum será de Gorgurão com largura mínima de 12 mm e com bordas que não desfiam. Na mesma cor do cabedal.</p> <p>Todas as costuras têm de 3 a 4 pontos/cm e tem um arremate de no mínimo 2 pontos nas extremidades. As costuras externas “aparentes” devem ser duplas e afastadas de 2,2 a 2,6 mm entresi. A linha usada deve ser de poliamida (nylon) número comercial 40, na cor Branca.</p> <p>5 - CADARÇO / ATACADOR – O tênis deverá ser entregue com Um par de cadarço na cor Branco, devendo ser de algodão com fibras sintéticas, armação trançada e chata, largura de no mínimo de 7,00 mm e comprimento adequado a cada número.</p> <p>6 - ILHÓSES – Devem ser de alumínio com acabamento natural, diâmetro interno mínimo de 5 mm, composto por duas peças (ilhós e arruela) nos passadores do cadarço.</p> <p>7 - BIQUEIRA, SOBREBIQUEIRA, BANDA LATERAL - Devem ser de uma Composição</p>

elastomérica vulcanizada, composta por borracha natural (NR), borracha de butadieno estireno (SBR) e borracha de etileno propileno dieno (EPDM), sendo estes componentes preponderantes. Biqueira e Sobre Biqueira com espessura mínima de 1,4 mm.

7.1 - CORES: a Biqueira e a Banda Lateral devem ser na cor Branca, a Sobre Biqueira na cor Branca, o Filete e o Friso na cor à escolher por cada Município.

8 - ETIQUETA – Deverá ser colocada na parte traseira do tênis também de elastômero vulcanizado (mesmo material da banda lateral) na cor à escolher por cada Município, com escrita do nome do Órgão.

9 – PALMILHA - Palmilha de EVA de no mínimo 4,5 milímetros de espessura, dublada com sarja 100% algodão na cor Preta, com no mínimo 220 gramas por metro quadrado.

10 – SOLADO – Peça integrante da base inferior do calçado. Deverá ser fabricado em borracha de butadieno estireno (SBR) vulcanizada. Este solado deve ser na cor preta, devendo ter a gravação da numeração em todos os tamanhos de forma permanente, e formato antiderrapante, similar a ilustração abaixo. E na sua base deve acompanhar o perfil da forma e ser em formato de cunha.



FOTO ILUSTRATIVA

AMOSTRAS - As amostras deverão ser apresentadas nos números: 1 par número 33, 1 par número 37, para análise dos materiais utilizados, deverão acompanhar as amostras os insumos usados na fabricação dos calçados tais como: 1 par de solado, 1 par de palmilha amortecedora, amostra da lona do cabedal, sarja, forro com espuma estes três itens de preferência amostra no tamanho A4, biqueira, sobre biqueira, banda lateral, ilhoses, contra forte, debrum, cadarço(s), palmilha de overloque. Estes materiais serão submetidos a análise em laboratório juntamente com as amostras, se necessidade houver, para avaliação da conformidade dos insumos e cores conforme especificação, normas técnicas e valores para aceitabilidade dos materiais descritos neste EDITAL.

LAUDOS TÉCNICOS: Os laudos deverão ser realizados por laboratório comprovadamente acreditado pelo INMETRO.

1. LAUDO CONFORTO DO TÊNIS - Os tênis deverão atender as normas de conforto, devendo o Laudo de Conforto ser entregue junto com as Amostras, segundo as NBRs abaixo, e seu resultado terá que atingir o resultado final: **CONFORTÁVEL**.

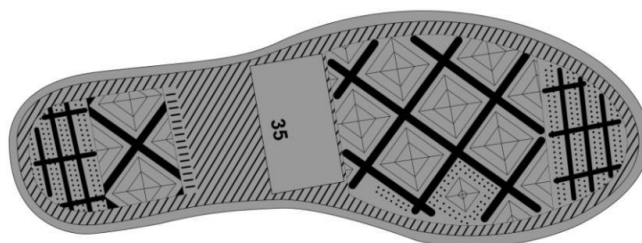
ITENS	ENSAIO	DESCRIÇÃO
1	ABNT NBR 14834	Conforto do calçado (norma geral);
2	ABNT NBR 14835	Massa do calçado
3	ABNT NBR 14836	Pico de pressão na região do calcâneo. Pico depressão na região da cabeça dos metatarsos;
4	ABNT NBR 14837	Temperatura interna
5	ABNT NBR 14838	Índice de amortecimento;
6	ABNT NBR 14839	Índice de Pronação;
7	ABNT NBR 14840	Percepção de calce Marcas/lesões Sintomas de dor/ Formação de bolhas e/ ou lesões;



2. LAUDOS - DEMOSTRAÇÃO DE QUALIDADE E DURABILIDADE- O tênis deverá atender as normas técnicas elencadas no quadro abaixo, sendo que os laudos dos ensaios devem acompanhar as Amostras; para que fique demonstrada a plena qualidade do produto:		
ITENS	ENSAIO DESCRIÇÃO	Orientação
1	Lona: Determinação da gramatura de superfícies têxteis (ABNT NBR 10591)	Mínimo 530 g/m ²
2	Lona: Identificar composição de material (AATCC 20 e 20A)	100% algodão
3	Lona: Continuação do rasgo (ISO 4674-1)	Cabedal (Lona dublada) mínimo 60 N
4	Lona: Determinação da resistência à tração e alongamento na ruptura (ABNT NBR 14552/2021)	Direção A Tração mínima 210 N/cm (±5%) Alongamento mínimo 14% Direção B Tração mínima 215 N/cm (±5%) Alongamento mínimo : 40%
5	Lona: Determinação da permeabilidade ao vapor de água (ABNT NBR 12834/05)	Mínimo 2 mg/(cm ² .h)
6	Palmilha: espessura de lâminas flexíveis de materiais sintéticos (SATRA TM 27/18)	Região da planta 4,5 mm (tolerância ±5%)
7	Flexão de solado (ABNT NBR 14742)	Progressão máxima de 4 mm após 30.000 flexões
8	Solado: Determinação da resistência ao desgaste por abrasão especial – Perda de espessura (ABNT NBR 14738/15)	Desgaste máximo de 60 mm
9	Solado: Determinação da densidade – Método A (hidrostático) (ISO 2781/18)	Máximo 1,3 g/cm ³
	Solado: Identificação Material Base do Solado (ABNT NBR 14826)	SBR
10	Flexão de calçado ABNT NBR 15171	Sem danos após 1.000.000 de flexão a 45°
11	Flexão de calçado após o ensaio de envelhecimento por hidrólise 7 dias a 70 °C ABNT NBR 15171	Sem danos após 1.000.000 de flexão a 45°
12	Determinação da resistência da colagem banda lateral x cabedal e banda lateral x solado. o ensaio deverá ser realizado após envelhecimento por hidrólise NBR 15379	Calçado de uso diário: Mínimo 4,5 N/mm
13	Determinação da resistência da colagem banda lateral x cabedal e banda lateral x solado NBR 15379	Calçado de uso diário: Mínimo 4,5 N/mm

		14	Determinação do escorregamento (SATRA TM 144)	Seco: mínimo 0,50 Úmido: mínimo 0,30
		15	Forro: Enovelamento (ABNT NBR 15452)	Sem danos
		16	Debrum: Força de ruptura e alongamento na ruptura (SATRA TM 94/18)	Tração (força máxima/força de ruptura) Média Tração: 741 N
		17	Debrum: Análise de Fibras (AATCC 20:2013 e AATCC 20A:2017)	100% Poliéster
		18	Atacador: Calçados — Método de Teste para Componentes: Atacadores — Resistência a Abrasão (ISO 22774:2004)	Sem danos após 15.000 ciclos
		19	Ilhoses: Componentes metálicos – Determinação da resistência à corrosão por água salina (ABNT NBR 15262/12)	Sem alterações
5	PAR	<p>TÊNIS INFANTIL VELCRO:</p>  <p>FOTO ILUSTRATIVA</p> <p>O Tênis deve ser fabricado no processo de montagem ensacada, com fixação da palmilha ao cabedal pelo processo de costura Strobel (Overloque) e após ser AUTOCLAVADO, com vulcanização direta da borracha da banda lateral no solado e na lona do cabedal.</p>		

1 - COR E MATERIAL DO CABEDAL E LINGUETA - A gáspea do cabedal, laterais e lingüeta, deverão ser de lona 100% algodão, de no mínimo 300 gramas por metro quadrado, na cor à escolher por cada Município, devendo estar dublada com sarja também de 100% algodão desengomado com gramatura mínima de 230 gramas por metro quadrado, totalizando assim um mínimo de 530 gramas por metro quadrado, no conjunto.

2 - CONTRA FORTE - O contra forte se localiza na região do calcanhar entre a lona externa e a espuma interna. É fabricado em elastômero vulcanizado flexível de no mínimo 1,2 mm de espessura, devendo ser chanfrado em toda sua borda superior na largura mínima de 8 mm terminando em zero.

3 - FORRO - O tênis deve ser todo forrado internamente com tecido poliéster (gramatura mínima 130 Gr/m²) na cor Preto, dublado com espuma de poliuretano de no mínimo 5 mm de espessura e densidade 26 kg/m³ (quilograma por metro cúbico).

4 - DEBRUM E COSTURAS - A gáspea deve ser toda debruada. O debrum será de Gorgurão com largura mínima de 12 mm e com bordas que não desfiem. Na mesma cor do cabedal.

Todas as costuras têm de 3 a 4 pontos/cm e tem um arremate de no mínimo 2 pontos nas extremidades. As costuras externas “aparentes” devem ser duplas e afastadas de 2,2 a 2,6 mm entresi. A linha usada deve ser de poliamida (nylon) número comercial 40, na cor Branca.

5 - FECHAMENTO COM VELCRO - Tênis escolar infantil deve ter fechamento com uma tira de velcro sendo que a mesma deverá ter em torno de 40 mm de largura, podendo variar conforme a escala de número a número, toda debruada, igual o cabedal. E deverá ter o Brasão do órgão aplicado na Tira do Velcro.

6 - BIQUEIRA, SOBREBIQUEIRA, BANDA LATERAL - Devem ser de uma Composição elastomérica vulcanizada, composta por borracha natural (NR), borracha de butadieno estireno (SBR) e borracha de etileno propileno dieno (EPDM), sendo estes componentes preponderantes. Biqueira e Sobre Biqueira com espessura mínima de 1,4mm.

6.1 - CORES: a Biqueira e a Banda Lateral devem ser na cor Branca, a Sobre Biqueira na cor Branca, o Filete e o Friso na cor à escolher por cada Município.

7 - ETIQUETA – Deverá ser colocada na parte traseira do tênis também de elastômero vulcanizado (mesmo material da banda lateral) na cor à escolher por cada Município, com escrita do nome do Órgão.

9 - PALMILHA - Palmilha de EVA de no mínimo 4,5 milímetros de espessura, dublada com sarja 100% algodão na cor Preta, com no mínimo 220 gramas por metro quadrado.

10 - SOLADO – Peça integrante da base inferior do calçado. Deverá ser fabricado em borracha de butadieno estireno (SBR) vulcanizada. Este solado deve ser na cor preta, devendo ter a gravação da numeração em todos os tamanhos de forma permanente, e formato antiderrapante, similar a ilustração abaixo. E na sua base deve acompanhar o perfil da forma e ser em formato de cunha.



FOTO ILUSTRATIVA



AMOSTRAS - As amostras deverão ser apresentadas nos números: 1 par número 23, 1 par número 25, para análise dos materiais utilizados, deverão acompanhar as amostras os insumos usados na fabricação dos calçados tais como: 1 par de solado, 1 par de palmilha amortecedora, amostra da lona do cabedal, sarja forro com espuma estes três itens de preferência amostra no tamanho A4, biqueira, sobre biqueira, banda lateral, ilhoses, contra forte, debrum, cadarço(s), palmilha de overloque. Estes materiais serão submetidos a análise em laboratório juntamente com as amostras, se necessidade houver, para avaliação da conformidade dos insumos e cores conforme especificação, normas técnicas e valores para aceitabilidade dos materiais descritos neste EDITAL.

LAUDOS TÉCNICOS: Os laudos deverão ser realizados por laboratório comprovadamente acreditado pelo INMETRO.

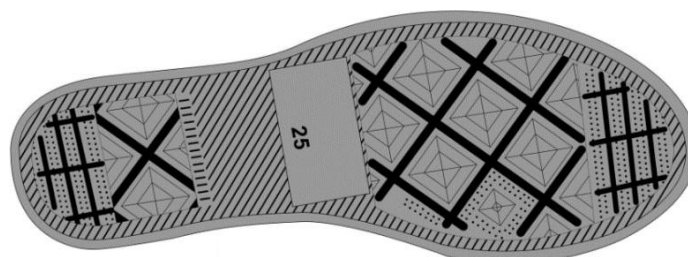
1. LAUDO - SUBSTÂNCIAS RESTRITIVAS DO SOLADO E PALMILHA - Por se tratar de produto de uso infantil, exige que o solado e a palmilha da papete seja isento de FTALATOS CONFORME LEI 3222/12 - FTALATOS tem seu uso restrito redobrando-se os cuidados quando tratamos de produtos que serão usados por crianças em fase de crescimento - para comprovação disso será necessário entregar junto com as amostras o laudo de laboratório abaixo:

NORMA	ESPECIFICAÇÃO / REFERÊNCIA NORMATIVA
SOLADO E PALMILHA BS EN 14372- REQUISITOS DE SEGURANÇA- ITEM 6.3.2: DETERMINAÇÃO DE FTALATOS	UE, EUA, CANADÁ ARGENTINA, BRAZIL: SOMATÓRIO NÃO PODE SER SUPERIOR A 0,1% EM MASSA 1.000/PPM (partes por milhão);

2. LAUDO CONFORTO DO TÊNIS - Os tênis deverão atender as normas de conforto, devendo o Laudo de Conforto ser entregue junto com as Amostras, segundo as NBRs abaixo, e seu resultado terá que atingir o resultado final: **CONFORTÁVEL**.

ITENS	ENSAIO	DESCRIÇÃO
1	ABNT NBR 14834	Conforto do calçado (norma geral);
2	ABNT NBR 14835	Massa do calçado
3	ABNT NBR 14836	Pico de pressão na região do calcâneo. Pico depressão na região da cabeça dos metatarsos;
4	ABNT NBR 14837	Temperatura interna
5	ABNT NBR 14838	Índice de amortecimento;
6	ABNT NBR 14839	Índice de Pronação;
7	ABNT NBR 14840	Percepção de calce Marcas/lesões Sintomas de dor/ Formação de bolhas e/ ou lesões;

3. LAUDOS - DEMOSTRAÇÃO DE QUALIDADE E DURABILIDADE- O tênis deverá atender as normas técnicas elencadas no quadro abaixo, sendo que os laudos dos ensaios devem acompanhar as Amostras; para que fique demonstrada a plena qualidade do produto:

ITENS	ENSAIO DESCRIÇÃO	Orientação
1	Lona: Determinação da gramatura de superfícies têxteis (ABNT NBR 10591)	Mínimo 530 g/m ²
2	Lona: Identificar composição de material (AATCC 20 e 20A)	100% algodão
3	Lona: Continuação do rasgo (ISO 4674-1)	Cabedal (Lona dublada) mínimo 60 N



4	Lona: Determinação da resistência à tração e alongamento na ruptura (ABNT NBR 14552/2021)	Direção A Tração mínima 210 N/cm ($\pm 5\%$) Alongamento mínimo 14% Direção B Tração mínima 215 N/cm ($\pm 5\%$) Alongamento mínimo : 40%
5	Lona: Determinação da permeabilidade ao vapor de água (ABNT NBR 12834/05)	Mínimo 2 mg/(cm ² .h)
6	Solado: espessura de lâminas flexíveis de materiais sintéticos (SATRA TM 27/18)	Região da planta 4,5 mm (tolerância $\pm 5\%$)
7	Flexão de solado (ABNT NBR 14742)	Progressão máxima de 4 mm após 30.000 flexões
8	Solado: Determinação da resistência ao desgaste por abrasão especial – Perda de espessura (ABNT NBR 14738/15)	Desgaste máximo de 60 mm
9	Solado: Determinação da densidade – Método A (hidrostático) (ISO 2781/18)	Máximo 1,3 g/cm ³
10	ABNT NBR 15171 Flexão de calçado	Sem danos após 1.000.000 de flexão a 45°
11	Flexão de calçado após o ensaio de envelhecimento por hidrólise 7 dias a 70 °C ABNT NBR 15171	Sem danos após 1.000.000 de flexão a 45°
12	Determinação da resistência da colagem banda lateral x cabedal e banda lateral x solado. o ensaio deverá ser realizado após envelhecimento por hidrólise NBR 15379	Calçado de uso diário: Mínimo 4,5 N/mm
13	Determinação da resistência da colagem banda lateral x cabedal e banda lateral x solado NBR 15379	Calçado de uso diário: Mínimo 4,5 N/mm
14	Determinação do escorregamento (SATRA TM 144)	Seco: mínimo 0,50 Úmido: mínimo 0,30
15	Forro: Enovelamento (ABNT NBR 15452)	Sem danos
16	Debrum: Força de ruptura e alongamento na ruptura (SATRA TM 94/18)	Tração (força máxima/força de ruptura) Média Tração: 741 N
17	Debrum: Análise de Fibras (AATCC 20:2013 e AATCC 20A:2017)	100% Poliéster
18	Atacador: Calçados — Método de Teste para Componentes: Atacadores — Resistência à Abrasão (ISO 22774:2004)	Sem danos após 15.000 ciclos
19	Ilhoses: Componentes metálicos – Determinação da resistência à corrosão por água salina (ABNT NBR 15262/12)	Sem alterações

5.1.3. Condições Gerais (Lote 02 – sandálias e tênis)

5.1.4. As sandálias e tênis deverão ser entregues embalados individualmente em sacos plásticos transparentes, com etiquetas de identificação no lado externo das embalagens, contendo a numeração e o produto. exemplo: (sandália – tam 19).

5.1.5. As entregas deverão ser realizadas nos locais indicados pela secretaria de educação, nas quantidades solicitadas de acordo com grade enviada juntamente com nota de empenho



6. ESTIMATIVA FINANCEIRA

Lote	Item	Descrição	Unid	Quant	Valor mediana	Valor total
1	1	Camiseta manga curta	Peça	179.558	R\$ 24,35	R\$ 4.372.237,30
	2	Camiseta manga longa	Peça	89.779	R\$ 28,22	R\$ 2.533.563,38
	3	Bermuda	Peça	89.779	R\$ 31,96	R\$ 2.869.336,84
	4	Short Saia	Peça	89.779	R\$ 33,45	R\$ 3.003.107,55
	5	Jaqueta	Peça	89.779	R\$ 62,16	R\$ 5.580.662,64
	6	Calça	Peça	89.779	R\$ 41,75	R\$ 3.748.273,25
2	1	Sandálias - Papete	Par	89.779	R\$ 104,32	R\$ 9.365.745,28
	2	Tênis c/ cadarço - Waster - anos iniciais	Par	33.612	R\$ 125,21	R\$ 4.208.558,52
	3	Tênis c/ cadarço - Vulcanizado - anos iniciais	Par	33.612	R\$ 125,21	R\$ 4.208.558,52
	4	Tênis c/ velcro - Waster - Infantil	Par	11.278	R\$ 121,52	R\$ 1.370.502,56
	5	Tênis c/ velcro - Vulcanizado- Infantil	Par	11.278	R\$ 121,52	R\$ 1.370.502,56
TOTAL ESTIMADO						R\$ 42.631.048,40

7. ESTIMATIVA DE CONSUMO POR PREFEITURA CONSORCIADA

7.1. Estimativa por ente consorciado:

7.1.1. Conforme Anexo A

8. DAS AMOSTRAS

8.1. Havendo o aceite da proposta quanto ao valor, o interessado classificado provisoriamente em primeiro lugar deverá apresentar amostra, que terá data, local e horário de sua realização divulgados por mensagem no sistema, cuja presença será facultada a todos os interessados, incluindo os demais fornecedores interessados.

8.2. Serão exigidas amostras dos seguintes itens:

8.2.1. LOTE 01:

8.2.1.1. A empresa licitante classificada em 1º lugar deverá **apresentar amostras de cada item nos tamanhos 4, 8, 12, 16, M e GG em 20 (vinte) dias após a disputa**. As amostras deverão atender a especificação técnica do Edital. Se amostra for reprovada a empresa será desclassificada, e será analisado do próximo colocado até que se encontre uma amostra que atenda a todas as especificações.

8.2.1.2. Deverão ser entregues junto com as amostras 1 (um) metro dos seguintes tecidos: malhas utilizadas na fabricação dos uniformes e Laudo Técnico expedido por Laboratórios acreditados pelo INMETRO (Laudos dos tecidos e malhas em todas relacionadas abaixo), conforme especificação do Edital:

Item	Cor	Material	Laudos	Tolerância
------	-----	----------	--------	------------



Camiseta Manga Curta e Manga Longa	TECIDO PRINCIPAL: À escolher por cada Município do Consórcio	Meia Malha 80% Poliéster 20% Modal	Composição AATCC 20/05 E AATCC 20A/05	8% +/-
			Gramatura NBR 10591/08	8% +/-
Camiseta Manga Curta, Camiseta Manga Longa, Bermuda, Short Saia, Calça e Jaqueta	FRISO: À escolher por cada Município do Consórcio	Meia Malha 66% Poliéster 34% Modal	Composição AATCC 20/05 E AATCC 20A/05	8% +/-
			Gramatura NBR 10591/08	8% +/-
Camiseta Manga Curta e Manga Longa	Personalizada	Retilínea Gola 100% Acrílico	Composição AATCC 20/05 E AATCC 20A/05	NA
			Gramatura NBR 10591/08	Mínima
Camiseta Manga Longa	À escolher por cada Município do Consórcio	Retilínea Punhos 100% Acrílico	Composição AATCC 20/05 E AATCC 20A/05	NA
			Gramatura NBR 10591/08	Mínima
Jaqueta, Calça, Bermuda e Short Saia	À escolher por cada Município do Consórcio	Malha 73% Poliéster 21% Poliamida 6% Modal	Composição AATCC 20/05 E AATCC 20A/05	8% +/-
			Gramatura NBR 10591/08	8% +/-
Jaqueta	À escolher por cada Município do Consórcio	Retilínea Punhos 100% Poliéster	Composição AATCC 20/05 E AATCC 20A/05	NA
			Gramatura NBR 10591/08	Mínima

8.2.1.3. O custo gerado pelos testes e ensaios serão por conta da licitante.

8.2.1.4. A adjudicação e homologação do objeto da licitação dependerão da aprovação da amostra e laudos.

8.2.1.5. Todas as peças deverão conter etiquetas com a razão social, CNPJ, composição do material e instrução de lavagens.

8.2.1.6. Nenhuma amostra será recebida fora do local indicado no Edital e do horário estabelecido para sua apresentação.

8.2.1.7. Serão analisados para fins de aprovação das amostras, quanto à qualidade:

- Tecidos (cor, gramatura e composição);
- Costuras;
- Acabamentos;
- Medidas;
- Qualidade total de cada item;

8.2.1.8. **LOTE 02:** A empresa licitante classificada em 1º lugar deverá **apresentar amostras de cada item nos tamanhos 25 e 35 em 20 (vinte) dias após a disputa**. As amostras deverão atender a especificação técnica do Edital. Se amostra for reprovada a empresa será desclassificada, e será analisado do próximo colocado até que se encontre uma amostra que atenda a todas as especificações.



8.2.1.9. As amostras serão submetidas a análise técnica, sendo observado os seguintes aspectos e padrões mínimos de aceitabilidade;

8.2.1.9.1. Tipos de Ensaios Laboratoriais que os calçados serão submetidos:

NORMA	TIPO	ATESTAR	MATERIAL
NBR 15171	Resistência à flexão	Analisar a condição após 500.000 ciclos	01 par de amostra de cada item (*)
NBR 15190	Resistência ao desgaste à abrasão	Desempenho do solado devido ao uso	01 par de amostra de cada item (*)
NBR 15324	Resistência final da colagem	Coesão entre o cabedal e o solado	01 par de amostra de cada item (*)

8.2.1.10. Estas amostras poderão serem encaminhadas pela administração a um dos seguintes órgãos credenciados pelo INMETRO:

<p>SERVIÇO NACIONAL DE APRENDIZAGEM INDUSTRIAL – SENAI <i>Av. Presidente Vargas, 2.500 – JD Petraglia – Franca – São Paulo – CEP 14.402-000</i> <i>Telefone: (16) 2103-4900</i></p> <p>IBTEC INSTITUTO BRASILEIRO DE TEC. DO COURO, CALÇADO E ARTEFATOS <i>R. Araxá, 750 – Bairro Ideal – Novo Hamburgo – Rio Grande do Sul – CEP 93.334-000</i> <i>Telefone: (51) 3553-1000</i></p>
--

8.3. Condições gerais:

8.3.1. Os resultados das avaliações serão divulgados por meio de mensagem no sistema.

8.3.2. Se a(s) amostra(s) apresentada(s) pelo primeiro classificado não for(em) aceita(s), será analisada a aceitabilidade da proposta ou lance ofertado pelo segundo classificado. Seguir-se-á com a verificação da(s) amostra(s) e, assim, sucessivamente, até a verificação de uma que atenda às especificações constantes neste Termo de Referência.

8.3.3. Os exemplares colocados à disposição da Administração serão tratados como protótipos, podendo ser manuseados e desmontados pela equipe técnica responsável pela análise, não gerando direito a ressarcimento.

8.3.4. Após a divulgação do resultado final do certame, as amostras entregues deverão ser recolhidas pelo(s) fornecedor(es) no prazo máximo de 20 (vinte) dias, após o qual poderão ser descartadas pela Administração, sem direito ao ressarcimento.

8.3.5. Os interessados deverão colocar à disposição da Administração todas as condições indispensáveis à realização de testes e fornecer, sem ônus, os manuais impressos em língua portuguesa, necessários ao seu perfeito manuseio, quando for o caso.

8.3.6. As amostras deverão ser entregues no endereço da **Prefeitura Municipal de Arapongas, Paraná, esta situada na Rua das Garças, 750, Centro, Arapongas, Paraná**, aos cuidados do Sr. Valdinei Juliano Pereira, mediante agendamento prévio através do e-mail licitacao@cismel.pr.gov.br, no prazo



limite de **20 (vinte) dias corridos**, sendo que a empresa assume total responsabilidade pelo envio e por eventual atraso na entrega.

8.3.7. As marcas das amostras deverão ser as mesmas constante da proposta de preços e conseqüentemente deverão permanecer inalteradas durante toda execução contratual, sob pena de desclassificação e/ou rescisão contratual conforme o caso.

8.3.8. O Departamento solicitante emitirá laudo assinado de aprovação ou reprovação das amostras, no prazo de 05 (cinco) dias úteis, justificando sua decisão de forma clara, sucinta e objetiva, pautada no Item anterior do Edital.

8.3.9. As amostras analisadas e aprovadas, ficarão arquivadas e serão utilizadas como parâmetro de comparação com o produto a ser entregue pela licitante vencedora. Porém a aprovação da amostra não impede que a Prefeitura Municipal rejeite total ou parcialmente o produto que não for confeccionado e entregue de acordo com as especificações constante do Anexo deste edital, ficando a cargo da licitante vencedora todas as despesas resultantes.

8.3.10. Fica a critério da administração, caso haja necessidade, enviar as amostras para análise, onde deverá aferir os aspectos técnicos e de qualidade dos produtos ofertados por aqueles que participarão do Pregão, ficará a cargo da licitante interessada, assumir o ônus integral do custo dos laudos, provas ensaios laboratoriais a serem realizados nas Amostras entregues para se aferir e garantir a especificação dos laudos exigidos constantes do Edital.

9. PRAZO, CONDIÇÕES E LOCAIS DE ENTREGA

9.1. A entrega pela Detentora será feita de forma consignada provisória **conforme a solicitação de cada prefeitura consorciada**, o que deverá observar o prazo máximo de 60 (sessenta) dias, podendo ocorrer variações no quantitativo previsto entre os itens para mais ou menos dentro da estimativa máxima de cada requisitante, com a finalidade de atender do momento;

9.1.1. A detentora da ATA deverá fornecer as informações necessárias (departamento, setor, responsável técnico, telefone, telefone celular, fac-símile e email) para que a solicitação seja devidamente recebida;

9.3. As entregas deverão serem efetuadas no endereço a ser indicado por cada Prefeitura Consorciada, devendo estes, estarem localizados a expensas da base territorial do município consorciado, ocorrendo por conta exclusiva da contratada todas as despesas decorrentes de carga/descarga e transporte até o local;

9.4. O recebimento do material será feito por servidor designado, podendo ser recusado caso esteja em desacordo com o edital;

10. RECEBIMENTO DO OBJETO

10.1. O objeto da contratação será recebido pela contratante provisoriamente e definitivamente consoante o disposto abaixo.

10.1.1. O recebimento do material será feito por servidor designado pela contratante, podendo ser recusado caso esteja em desacordo com o Edital. Os materiais adquiridos deverão ser entregues de acordo com as especificações solicitadas, na forma prevista na proposta comercial, naquilo em que não contrariar e dentro dos prazos estabelecidos.

10.1.2. **As unidades requisitantes não poderão receber produto diferente daquele objeto do registro de preço, sob pena de responsabilidade de quem tiver dado causa ao fato;**



10.1.3. O recebimento do material pelo órgão requisitante não exclui a responsabilidade civil do fornecedor por vícios de quantidade ou qualidade do produto verificadas posteriormente, garantindo-se ao órgão requisitante as faculdades previstas no art. 18 da Lei nº 8.078/90;

10.1.4. Caso seja constatado que os produtos entregues apresentam irregularidades, não correspondem às especificações deste Edital ou não conferem com a marca e/ou fabricante declinados na proposta da Contratada ou estão fora dos padrões determinados, eles serão rejeitados e devolvidos, podendo a Administração rescindir a contratação ou determinar a substituição dos produtos, pelos corretos, a primeira entrega deverá ocorrer em até 02 (dois) dias, e as demais no prazo de 01(um) dia corrido contados da comunicação pelas unidades hospitalares, por escrito, mantido o preço contratado e sem prejuízo das sanções previstas neste Edital.

10.1.5. Caso as irregularidades digam respeito à diferença de quantidade ou de partes, a Administração poderá determinar sua complementação ou rescindir a contratação, sem prejuízo das penalidades cabíveis.

10.1.6. Na hipótese de complementação, a contratada deverá fazê-la em conformidade com a indicação da Administração, no prazo máximo de 02 (dois) dias, contados da notificação por escrito, mantido o preço inicialmente contratado.

10.1.7. O recebimento e aceite do objeto pela Contratante não exclui a responsabilidade civil da Contratada por vícios de quantidade ou qualidade do material ou disparidades com as especificações estabelecidas no ANEXO I, verificadas posteriormente.

11. Hipóteses de Inexecução

11.1. O prazo de garantia é aquele estabelecido na Lei Nº 8.078, de 11 de setembro de 1990 (Código de Defesa do Consumidor).

11.1.1. Os produtos serão recusados:

- ✓ Se adulterados.
- ✓ Se alterados.
- ✓ Se avariados.
- ✓ Se corrompidos.
- ✓ Se deteriorados.
- ✓ Se fraudados.
- ✓ Se falsificados.
- ✓ Se impróprios e/ou inadequados ao uso.
- ✓ Se impróprios e/ou inadequados ao fim que se presta.
- ✓ Se houver disparidades com as indicações constantes do recipiente, da embalagem, rotulagem, etc.
 - ✓ Se em desacordo com as normas regulamentares de fabricação e uso.
 - ✓ Se houver entrega em atraso, extrapolando o prazo do edital.
 - ✓ Se houver entrega parcial, quando prejudicar o objeto na sua totalidade.
 - ✓ Se houver entrega em desacordo.
 - ✓ O não recolhimento de mercadorias em desconformidade após notificação, contado prazo previsto no edital.

12. PRAZO DE GARANTIA E ASSISTÊNCIA TÉCNICA



12.1. O prazo de garantia é aquele estabelecido na Lei N° 8.078, de 11 de setembro de 1990 (Código de Defesa do Consumidor).

12.1.1. Caso o prazo de garantia oferecido pelo licitante/fabricante seja inferior ao estabelecido na cláusula anterior, o fornecedor deverá complementar a garantia do produto ofertado pelo período restante.

12.2. Uma vez notificado, o Contratado realizará a reparação ou substituição dos bens que apresentarem vício ou defeito no prazo de até **07 (sete) dias úteis**, contados a partir da data de retirada do equipamento das dependências da Administração pelo Contratado ou pela assistência técnica autorizada.

12.2.1. O prazo indicado no subitem anterior, durante seu transcurso, poderá ser prorrogado uma única vez, por igual período, mediante solicitação escrita e justificada do Contratado, aceita pelo Contratante.



ANEXO II
MINUTA DA ATA DE REGISTRO DE PREÇOS

ATA DE REGISTRO DE PREÇOS Nº 000/2023
PREGÃO Nº 003/2023
PROCESSO Nº 006/2023
VALIDADE: 12 (DOZE) MESES

Ata de REGISTRO DE PREÇOS, que entre si celebram o **CONSÓRCIO INTERMUNICIPAL DE SEGURANÇA PÚBLICA, SOLUÇÕES E MELHORIAS DO NORTE CENTRAL PARANAENSE – CISMEL-NCP**, pessoa jurídica de direito público, inscrita no CNPJ nº. 11.274.930/0001-50, com sede à Rua Emílio de Menezes, 199, Jardim Shangri-la, Londrina, Paraná, CEP 86.070-590, neste ato representada por **SÉRGIO ONOFRE DA SILVA**, Presidente em exercício, inscrito no CPF nº 477.980.099-49, Cédula de Identidade Nº 3.438.984-5 SSP/PR, doravante denominada CONTRATANTE e a(s) empresa(s) abaixo relacionada(s):

Razão Social	
CNPJ	
Endereço:	
Telefone:	
E-mail:	
Responsável Legal:	
Cédula de Identidade:	
CPF:	

doravante denominada CONTRATADA, resolvem registrar os preços abaixo indicados, de acordo com o resultado do julgamento da licitação, em conformidade com as especificações constantes no edital, sendo os atos omissos, subsidiados e complementados em observância da Lei Federal nº 8.666/93, de 21 de junho de 1993 e alterações posteriores, bem como das demais normas vigentes e aplicáveis, mediante as cláusulas e condições seguintes.

1. CLÁUSULA PRIMEIRA – DO OBJETO

1.1. O objeto desta ATA é o **REGISTRO DE PREÇOS** para **EVENTUAL** aquisição de **UNIFORMES** e **TÊNIS ESCOLARES** para os alunos da rede pública municipal dos municípios integrantes ao Consórcio Intermunicipal de Segurança Pública e Cidadania de Londrina e Região – CISMEL, conforme especificações e quantidades estabelecidas no **Anexo I - Termo de Referência**, que é parte integrante deste edital, para todos os fins e efeitos

1.2. Esta ata e todos os seus efeitos está vinculada ao edital de **PREGÃO ELETRÔNICO Nº 003/2023, PROCESSO Nº 006/2023**, aos documentos juntados, a proposta e catálogos do licitante vencedor, sendo que os itens/serviços a serem fornecidos, com seus respectivos valores e marcas, estão relacionados no Anexo I – Descrição dos Itens Registrados que é parte integrante desta Ata.

2. CLÁUSULA SEGUNDA – VALIDADE DO REGISTRO DE PREÇOS

2.1. O prazo de validade da Ata de Registro de Preços será de 12 (doze) meses, contados a partir da sua assinatura. **Durante o prazo de validade o Consórcio e os entes consorciados não se obrigam a adquirir dos licitantes vencedores os itens relacionados, nem as quantidades indicadas no Anexo I, podendo até realizar licitação específica para aquisição de um ou demais itens, hipótese que, em igualdade de condições, o beneficiário do Registro terá preferência, nos termos do Artigo 15, parágrafo 4º da Lei nº 8.666/93.**



3. CLÁUSULA TERCEIRA – DA ADESÃO PELOS ENTES CONSORCIADOS

3.1. Poderão ser realizadas adesões por órgãos não participantes do certame, aos quantitativos licitados, obedecido o quantitativo máximo de até cinco vezes o total de cada item.

3.2. Os entes consorciados ao CISMEL, durante vigência da ata de registro de preços, poderão, na forma da legislação vigente, aderirem ao registro de preços, mediante anuência do órgão gerenciador, não podendo o quantitativo exceder a 100% dos itens do edital e registrados para o órgão gerenciador.

3.3. A CONTRATANTE será o órgão responsável pelos atos de controle e administração da Ata de Registro de Preços, decorrentes desta aquisição e indicará, sempre que solicitado pelos órgãos usuários, respeitada a ordem de registro e os quantitativos a serem adquiridos, os fornecedores para os quais serão emitidos os pedidos.

3.4. Somente quando a primeira Licitante registrada atingir a totalidade do seu limite de fornecimento estabelecido na Ata de Registro de Preços, será indicado o segundo e, assim sucessivamente, podendo ser indicados mais de um, ao mesmo tempo, quando o quantitativo do pedido de fornecimento for superior à capacidade do licitante da vez.

3.5. Caberá a CONTRATANTE aplicar, garantida a ampla defesa e o contraditório, as penalidades decorrentes de infrações no procedimento licitatório e por descumprimento do pactuado na ata de registro de preços ou do descumprimento das obrigações contratuais, em relação às suas próprias contratações.

3.6. A convocação dos fornecedores pela CONTRATANTE será formalizada e conterà o endereço e o prazo máximo em que deverão comparecer para retirar o respectivo pedido.

3.7. O CONTRATADO convocado na forma do subitem anterior que não comparecer, não retirar o pedido no prazo estipulado ou não cumprir as obrigações estabelecidas na Ata de Registro de Preços, estará sujeito às sanções previstas no Edital.

3.8. Quando comprovada uma dessas hipóteses, a CONTRATANTE poderá indicar o próximo fornecedor a ser destinado o pedido, sem prejuízo da abertura de processo.

4. CLÁUSULA QUARTA – PRAZO PARA RETIRADA DO TERMO CONTRATUAL

4.1. A CONTRATADA deverá assinar o termo contratual ou retirar o documento equivalente, no prazo de 05 (cinco) dias úteis a partir da data de recebimento do memorando da unidade interessada ou da publicação no órgão de imprensa oficial.

4.2. O prazo para assinatura e retirada do termo contratual poderá ser prorrogado por igual período, desde que devidamente justificado o motivo e aceito pela Administração.

5. CLÁUSULA QUINTA – DA SOLICITAÇÃO DOS PRODUTOS

5.1. O fornecimento do produto registrado nesta Ata será requisitado, mediante a elaboração de Autorização de fornecimento e emissão de Nota de Empenho.

6. CLÁUSULA SEXTA – CONDIÇÕES DE RECEBIMENTO DO OBJETO DA ATA DE REGISTRO DE PREÇOS

6.1. A aquisição do objeto será feita de forma fracionada e de acordo com a necessidade, sendo que, sempre que solicitado, os produtos e/ou serviços **deverão ser entregues no prazo máximo de 40 (quarenta) dias corridos**, contados a partir do recebimento da Nota de Empenho.

6.2. A entrega deverá conter a quantidade total solicitada na Nota de Empenho, não sendo permitidas



entregas parceladas, salvo se expressamente solicitado ou autorizado pela Contratante.

6.3. As quantidades são estimadas, sendo que no término de vigência da Ata de Registro de Preços, o remanescente ficará automaticamente suprimido, ficando a contratante desobrigada da aquisição total, e conseqüentemente do seu pagamento.

6.4. Não serão aceitos produtos com especificações e marca/modelo díspares do contido na Ata de Registro de Preços assinada entre as partes.

6.5. O recebimento do objeto da aquisição se dará conforme o disposto no artigo 73, inciso II alíneas “a” e “b” e art. 76 da Lei n.º 8.666/93, e compreenderá duas etapas distintas, a seguir discriminadas:

6.6. Recebimento Provisório: Deverá iniciar no momento da entrega e consistirá na mera contagem física, verificação da quantidade requisitada apresentada na nota fiscal. Esta verificação deverá estar concluída em até 24 (vinte e quatro) horas.

6.7. Recebimento Definitivo: Ocorrerá em no máximo em até 05 (cinco) dias após o Recebimento Provisório, pela Comissão de Recebimento de Bens e Serviços e, constará de:

6.7.1. Verificação da conformidade com a quantidade requisitada e se a especificação atende plenamente aos requisitos, de forma aderente aos termos contratuais.

6.7.2. O Recebimento Definitivo dar-se-á mediante termo de recebimento definitivo ou recibo e posterior certificação na Nota Fiscal, autorizando assim o pagamento.

6.7.3. Se, durante o recebimento definitivo, for constatado que os produtos foram entregues de forma incompleta, com qualidade e quantidade inferior à contratada, apresentando defeitos ou em desacordo com as especificações da aquisição, a Contratada se obriga a substituir os bens em desacordo ou entregar os bens remanescentes às suas expensas, após a notificação da Contratada, sendo interrompido o prazo de recebimento definitivo até que seja sanada a situação.

6.7.4. A Contratada deverá reparar, corrigir, remover, reconstituir ou substituir, às suas expensas, os materiais que forem rejeitados, parcial ou totalmente, por apresentarem vícios, defeitos ou incorreções, **no prazo máximo de 10 (dez) dias** (Art. 69º, Lei 8.666/93).

6.8. Só será reconhecida a entrega como realizada se os quantitativos dos itens da nota fiscal forem aceitos. Se algum produto constante da mesma for recusado, a nota ficará esperando regularização e a data de entrega será a data do “fechamento do empenho” com a entrega de todos os itens conforme solicitado.

6.9. Na hipótese de a verificação a que se refere o recebimento definitivo não ser procedida dentro do prazo fixado, reputar-se-á como realizada, consumando-se o recebimento definitivo no dia do esgotamento do prazo.

6.10. A fiscalização e o recebimento provisório ou definitivo, não excluem a responsabilidade civil da Contratada pela correção e/ou substituição do objeto contratual, bem como, pelos danos prejuízos ao município ou a terceiros decorrentes de defeitos de fabricação/desconformidades com as normas técnicas exigíveis, nem a responsabilidade ético-profissional pela perfeita execução do contrato.

6.11. A assinatura do conhecimento da empresa transportadora não implica/atesta o recebimento definitivo do objeto ou que a mesma esteja em conformidade com a Nota de Empenho.

7. CLÁUSULA SÉTIMA – DOS PREÇOS

7.1. Os preços são os constantes abaixo:



Lote	Item	Descrição	Unid	Quant	Valor unitário	Valor total
1	1	Camiseta manga curta	Peça	179.558		
	2	Camiseta manga longa	Peça	89.779		
	3	Bermuda	Peça	89.779		
	4	Short saia	Peça	89.779		
	5	Jaqueta	Peça	89.779		
	6	Calça	Peça	89.779		
2	1	Sandálias - Papete	Par	89.779		
	2	Tênis c/ cadarço - Waster - anos iniciais	Par	33.612		
	3	Tênis c/ cadarço - Vulcanizado - anos iniciais	Par	33.612		
	4	Tênis c/ velcro - Waster - Infantil	Par	11.278		
	5	Tênis c/ velcro - Vulcanizado- Infantil	Par	11.278		
TOTAL						

7.1.1. Os preços permanecerão fixos e irrevogáveis até a entrega dos produtos constantes do termo contratual e/ou reajuste.

7.1.1.1. O preço deverá ser fixo, equivalente ao de mercado na data da apresentação da proposta, para pagamento na forma prevista no Edital.

7.1.1.2. Deverão estar incluídas no preço, todas as despesas necessárias à entrega do objeto desta licitação, sem quaisquer ônus para a Administração, tais como frete, tributos etc.

7.1.1.3. É vedado qualquer reajustamento de preços durante o prazo de validade da ata de registro de preços, contado a partir da data limite para a apresentação das propostas, indicada no preâmbulo do presente Edital.

7.1.1.4. Fica ressalvada a possibilidade de alteração das condições referentes à concessão de reajustamento de preços, em face da superveniência de normas Federais aplicáveis a espécie.

7.1.1.5. Os preços registrados, quando sujeitos a controle oficial, poderão ser reajustados nos termos e prazos fixados pelo órgão controlador.

7.1.1.6. O disposto no item anterior aplica-se igualmente, nos casos de incidência de novos impostos ou taxas e de alteração das alíquotas dos já existentes.

7.1.1.7. O beneficiário do registro, em função de imprevistos que altere significativamente a correspondência entre os encargos do contratado e a remuneração por parte deste Consórcio, poderá solicitar a atualização dos preços vigentes através de solicitação formal à Secretaria interessada, instruída com documentos que comprovem a procedência do pedido, tais como: notas fiscais de aquisição dos produtos, matérias-primas e componentes, ou de outros documentos que comprovem a ocorrência de fatos imprevisíveis, ou previsíveis, porém de consequências incalculáveis, retardadores ou impeditivos da execução do ajustado. Até a decisão final da Administração, a qual deverá ser prolatada em até 30 (trinta) dias a contar da entrega completa da documentação comprobatória, o fornecimento do produto, quando solicitado pela Administração, deverá ocorrer normalmente e pelo preço registrado em vigor.

7.1.1.8. A atualização não poderá ultrapassar o preço praticado no mercado e deverá manter a diferença percentual apurada entre o preço originalmente constante da proposta e o preço de mercado vigente à época.



7.1.1.9. Após oitiva do fornecer, a qualquer momento, a CONTRATANTE poderá reduzir os preços registrados, de conformidade com os parâmetros de pesquisa de mercado realizada, ou quando alterações conjunturais provocarem a redução dos preços praticados no mercado nacional ou internacional, sendo que o novo preço fixado será válido a partir da publicação no Diário Oficial do Consórcio.

8. CLÁUSULA OITAVA – DAS CONDIÇÕES DE PAGAMENTO

8.1. O pagamento será efetuado em até 30 (trinta) dias corridos, contados da entrega definitiva dos serviços e/ou equipamentos, acompanhados pela Nota Fiscal discriminada de acordo com a Nota de Empenho, após conferência, atesto e aceite pela comissão de fiscalização do contrato e será creditado em favor da Empresa, por meio de ordem bancária em conta no banco indicado na proposta, devendo, para isto, ficar explicitado o nome do banco, agência, localidade e número da conta corrente em que deverá ser efetivado o crédito.

8.2. Havendo erro na Nota Fiscal ou circunstância que impeça a liquidação da despesa, aquela será devolvida à licitante vencedora e o pagamento ficará pendente até que a mesma providencie as medidas saneadoras. Nesta hipótese, o prazo para pagamento iniciar-se-á 05 (cinco) dias após a regularização da situação ou reapresentação do documento fiscal não acarretando qualquer ônus para ao Consórcio.

8.3. Nenhum pagamento será efetuado à contratada, enquanto pendente de liquidação qualquer obrigação financeira decorrente de penalidade ou inadimplência, sem que isso gere direito a reajustamento de preços.

8.4. As despesas decorrentes desta ATA serão indicadas em documento específico: contrato, nota de empenho, autorização de fornecimento, ou outro documento equivalente.

9. CLÁUSULA NONA – DAS OBRIGAÇÕES

9.1. Da Contratada:

9.1.1. Orientar tecnicamente os responsáveis pela operação dos bens, fornecendo os esclarecimentos necessários ao seu perfeito funcionamento;

9.1.2. Proceder à entrega dos bens, devidamente embalados, de forma a não serem danificados durante a operação de transporte e de carga e descarga;

9.1.3. Respeitar as normas e procedimentos de controle de acesso às dependências nos pontos de instalações;

9.1.4. Entregar os equipamentos de boa qualidade e de excelente aceitação no mercado, sendo novo e de primeiro uso, fabricado de acordo com as normas técnicas em vigor e legislação pertinente, e prazo de validade;

9.1.5. Todos os equipamentos devem vir acompanhados dos respectivos manuais técnico- operacionais, redigidos em português e apresentando certificado de garantia do fabricante;

9.1.6. Manter, durante o período de entrega, todas as condições de habilitação e de qualificação exigidas neste Edital;

9.1.7. Realizar testes e corrigir defeitos nos bens, inclusive com a sua substituição quando necessário, sem ônus ao CISMEL, durante o período de garantia;

9.1.8. Responder por todos os ônus referentes à entrega dos bens ora contratados, desde os salários dos seus empregados, como também os encargos trabalhistas, previdenciários, fiscais e comerciais, fretes, que venham a incidir sobre o objeto deste Edital;



9.1.9. Atender por aventura toda ou qualquer solicitação que venha a ser solicitada pela CONTRATANTE e seus representantes locais (pontos de instalação);

9.1.10. Garantir a titularidade de todo e qualquer direito de propriedade industrial envolvido nos bens e peças, assumindo a responsabilidade por eventuais ações e/ou reclamações, de modo a assegurar através do CISMEL como representante dos ENTES CONSORCIADOS plena utilização dos bens adquiridos ou a respectiva indenização;

9.1.11. Responder pelos danos, de qualquer natureza, que venham a sofrer seus empregados, terceiros, em razão de acidentes ou de ação, ou de omissão, dolosa ou culposa, de prepostos da licitante vencedora ou de quem em seu nome agir;

9.2. Do Contratante:

9.2.1. Dirimir quaisquer dúvidas que a empresa Contratada vier a solicitar.

9.2.2. Providenciar acesso aos colaboradores da empresa CONTRATADA nos pontos de instalação do objeto deste edital, quando contratado;

9.2.3. Efetuar o pagamento na forma convencionada neste Edital;

9.2.4. Realizar rigorosa conferência das características dos bens e serviços entregues, somente atestando os documentos da despesa quando comprovada a entrega total, fiel e correta dos bens ou de parte da entrega a que se referirem.

9.2.5. Rejeitar, no todo ou em parte, o bem que a licitante vencedora entregar fora das especificações.

9.2.6. Emitir o Termo de Recebimento Definitivo dos Bens no prazo máximo de 15 (quinze) dias corridos, contados do recebimento provisório e atendidas as solicitações ali formuladas;

9.2.7. Efetuar o pagamento na forma convencionada neste Edital

9.2.8. Exercer a fiscalização dos serviços por servidores especialmente designados, na forma prevista na Lei nº 8.666/93.

10. CLÁUSULA DÉCIMA – DA FISCALIZAÇÃO

10.1. Não obstante o fato de a vencedora ser única e exclusiva responsável pelo fornecimento, objeto desta Ata de Registro de Preços, a Administração, através de sua própria equipe ou de prepostos formalmente designados, sem restringir a plenitude dessa responsabilidade, exercerá a mais ampla e completa fiscalização na sua execução.

10.2. Fica designado (a) o (a) servidor (a) _____, inscrito (a) no CPF/MF nº. _____ para exercer a fiscalização e o acompanhamento do objeto desta Ata de Registro de Preços, nos termos disciplinados nos art. 58, III e 67 da Lei federal nº. 8.666/93, e de acordo com o estabelecido na Cláusula Nona, item 9.2 letra “d”, desta Ata.

11. CLÁUSULA DÉCIMA PRIMEIRA – DA RESCISÃO CONTRATUAL

11.1. A Ata de Registro de Preços poderá ser rescindida nos seguintes casos:

11.1.1. Persistência de infrações após a aplicação das multas previstas na cláusula décima segunda.

11.1.2. Manifesta impossibilidade por parte da Contratada de cumprir as obrigações assumidas pela ocorrência de caso fortuito ou força maior, devidamente comprovados.

11.1.3. Interesse público, devidamente motivado e justificado pela Administração.



11.1.4. Demais hipóteses previstas no art. 78 da Lei Federal nº 8.666/93, bem como desta Ata.

11.1.5. Liquidação judicial ou extrajudicial ou falência da Contratada.

11.2. A Rescisão da Ata de Registro de Preços unilateralmente pela Administração acarretará as seguintes consequências, sem prejuízo de outras sanções previstas na Lei Federal nº 8.666/93, bem como desta Ata.

11.2.1. Assunção imediata do objeto da Ata de Registro de Preços por ato próprio da Administração, lavrando-se termo circunstanciado.

11.2.2. Ocupação dos equipamentos, materiais e eventuais veículos utilizados na execução do objeto da Ata de Registro de Preços, necessários à sua continuidade, os quais serão devolvidos posteriormente. Não sendo devolvidos, darão causa a ressarcimento à Contratada mediante sua devida avaliação.

11.2.3. Responsabilização por prejuízos causados à Administração.

12. CLÁUSULA DÉCIMA SEGUNDA – DAS PENALIDADES

12.1. Comete infração administrativa, nos termos da Lei nº 10.520, de 2002 e dos Decretos nº 3.555, de 2000 e o 5.450, de 2005, o licitante/adjudicatário que:

- a. Não assinar o Contrato (e/ou Ata de Registro de Preços), quanto convocada dentro do prazo de validade da proposta;
- b. Apresentar documentação falsa;
- c. Deixar de entregar os documentos exigidos no certame;
- d. Não mantiver a sua proposta dentro de prazo de validade;
- e. Comportar-se de modo inidôneo;
- f. Cometer fraude fiscal;
- g. Fizer declaração falsa;
- h. Ensejar o retardamento da execução do certame.

12.2. O licitante/adjudicatário que cometer qualquer das infrações discriminadas no subitem anterior ficará sujeita, sem prejuízo da responsabilidade civil e criminal, às seguintes sanções:

- a. Multa de até 15% (quinze por cento) sobre o valor estimado do(s) item(s) prejudicado(s) pela conduta da Licitante;
- b. Impedimento de licitar e de contratar com a Administração Pública e descredenciamento no SICAF, pelo prazo de até 5 (cinco) anos;
- c. Penalidade de multa pode ser aplicada cumulativamente com as demais sanções.

12.3. Pela inexecução total ou parcial do objeto do Contrato, o CONTRATANTE poderá, garantida a prévia defesa, aplicar as seguintes sanções:

- I. Advertência, notificada por meio de ofício, mediante contra-recibo do representante legal da CONTRATADA, estabelecendo o prazo de 5 (cinco) dias úteis para que apresente justificativas para o atraso, que só serão aceitas mediante crivo da Administração.
- II. Multa de mora no percentual correspondente a 0,3% (zero vírgula três por cento) por dia de atraso no cumprimento das obrigações assumidas, incidente sobre o valor dos serviços não realizados, até a data do efetivo adimplemento, recolhido ou debitada dos créditos devidos a CONTRATADA no prazo máximo de 30 (trinta) dias corridos, uma vez comunicada oficialmente.
- III. A multa moratória será aplicada a partir do 2º (segundo) dia útil da inadimplência, contado da data definida para o regular cumprimento da obrigação.



- IV. Multa de 10% (dez por cento) sobre o valor dos serviços não realizados, no caso de inexecução total ou parcial do objeto contratado, recolhida ou debitada dos créditos devidos a CONTRATADA no prazo de 15 (quinze) dias corridos, contado da comunicação oficial, sem embargo de indenização dos prejuízos porventura causados ao CONTRATANTE.
- V. Declaração de inidoneidade para licitar ou contratar com a Administração Pública enquanto perdurarem os motivos determinantes da punição ou até que seja promovida a reabilitação perante a própria autoridade que aplicou a penalidade, que será concedida sempre que o contratado ressarcir a Administração pelos prejuízos resultantes e após decorrido o prazo da sanção aplicada com base no inciso anterior.
- VI. Decorridos 30 (trinta) dias sem que a Contratada tenha iniciado a prestação da obrigação assumida, estará caracterizada a inexecução contratual, ensejando a sua rescisão.
- VII. A aplicação de multa por inexecução contratual independe da multa moratória eventualmente aplicada ou em fase de aplicação, sendo aplicada cumulativamente.
- VIII. Ficará impedida de licitar e de contratar com a Administração Pública, pelo prazo de até 5 (cinco) anos, garantido o direito prévio da citação e de ampla defesa, enquanto perdurarem os motivos determinantes da punição ou até que seja promovida a reabilitação perante a própria autoridade que aplicou a penalidade, o licitante que convocada dentro do prazo de validade da sua proposta, não celebrar o Contrato, ensejar o retardamento da execução do seu objeto, não mantiver a proposta, falhar ou fraudar na execução do objeto pactuado, comportar-se de modo inidôneo ou cometer fraude fiscal.
- IX. As sanções previstas no inciso I e VIII desta cláusula poderão ser aplicadas juntamente com as dos incisos II, III e IV, facultada a defesa prévia do interessado, no respectivo processo, no prazo de 5 (cinco) dias úteis, contados da notificação.
- X. Se a multa for de valor superior ao valor da garantia prestada, além da perda desta, responderá a Contratada pela sua diferença, a qual será descontada dos pagamentos devidos pelo CONTRATANTE ou, quando for o caso, cobrada judicialmente.
- XI. As penalidades serão obrigatoriamente registradas no SICAF, e, no caso de suspensão de licitar, o licitante deverá ser descredenciado, por igual período, sem prejuízo das multas previstas no Edital e no Contrato e nas demais cominações legais.
- XII. As sanções aqui previstas são independentes entre si, podendo ser aplicadas isoladas ou cumulativamente, sem prejuízo de outras medidas cabíveis.
- XIII. Em qualquer hipótese de aplicação de sanções será assegurado a licitante vencedora o contraditório e a ampla defesa.

13. CLÁUSULA DÉCIMA TERCEIRA - CLÁUSULA ANTICORRUPÇÃO E ANTIFRAUDE – PRÁTICAS FRAUDULENTAS E DE CORRUPÇÃO

13.1. O contratado deve observar e fazer observar, por seus fornecedores e subcontratados, se admitida subcontratação, o mais alto padrão de ética durante todo o processo de contratação e de execução do objeto contratual. Para os propósitos desta Cláusula, definem-se as seguintes práticas:

- a) “prática corrupta”: oferecer, dar, receber ou solicitar, direta ou indiretamente, qualquer vantagem com o objetivo de influenciar a ação de servidor público no processo de licitação ou na execução de contrato;
- b) “prática fraudulenta”: a falsificação ou omissão dos fatos, com o objetivo de influenciar o processo de licitação ou de execução de contrato;



- c) “prática colusiva”: esquematizar ou estabelecer um acordo entre dois ou mais licitantes, com ou sem o conhecimento de representantes ou prepostos do órgão licitador, visando estabelecer preços em níveis artificiais e não competitivos;
- d) “prática coercitiva”: causar dano ou ameaçar causar dano, direta ou indiretamente, às pessoas ou sua propriedade, visando influenciar sua participação em um processo licitatório ou afetar a execução do contrato;
- e) “prática obstrutiva”: (i) destruir, falsificar, alterar ou ocultar provas em inspeções ou fazer declarações falsas aos representantes do organismo financeiro multilateral, com o objetivo de impedir materialmente a apuração de alegações de prática prevista na cláusula Decima Terceira deste edital; (ii) atos cuja intenção seja impedir materialmente o exercício do direito de o organismo financeiro multilateral promover inspeção.

13.2. Na hipótese de financiamento, parcial ou integral, por Organismo Financeiro multilateral, mediante adiantamento ou reembolso, este Organismo imporá sanção sobre uma empresa ou pessoa física, inclusive declarando-a inelegível, indefinidamente ou por prazo determinado, para a outorga de contratos financiados pelo organismo se, em qualquer momento, constatar o envolvimento da empresa, diretamente ou por meio de um agente, em práticas corruptas, fraudulentas, colusivas, coercitivas ou obstrutivas ao participar da licitação ou da execução um contrato financiado pelo Organismo.

13.3. Considerando os propósitos das Cláusulas acima, o licitante vencedor, como condição para a contratação, deverá concordar e autoriza que, na hipótese de o contrato vir a ser financiado, em parte ou integralmente, por Organismo Financeiro Multilateral, mediante adiantamento ou reembolso, permitirá que o Organismo Financeiro e/ou pessoas por ele formalmente indicadas possam inspecionar o local de execução do contrato e todos os documentos, contas e registros relacionados à licitação e à execução do Contrato.

14. CLÁUSULA DÉCIMA QUARTA – DO FORO

14.1. As partes contratantes ficam obrigadas a responder pelo cumprimento deste avençamento perante o Foro da Comarca de Londrina, Estado do Paraná, com renúncia expressa a qualquer outro, por mais privilegiado que seja ou se torne.

15. CLÁUSULA DÉCIMA QUINTA – DAS DISPOSIÇÕES FINAIS

15.1. O vencimento da validade da Ata de Registro de Preços não cessa a obrigação da CONTRATADA de cumprir os termos contratuais assinados até a data de vencimento da mesma

15.2. A Administração não se obriga a utilizar a Ata de Registro de Preços se durante a sua vigência constatar que os preços registrados estão superiores aos praticados no mercado, nas mesmas especificações e condições previstas na Ata de Registro de Preços.

15.3. A Administração, ao seu exclusivo critério, poderá, durante os últimos 30 (trinta) dias de vigência da ata de Registro de Preços, determinar a gradativa redução ou aumento do fornecimento, até a elaboração de um novo contrato.

15.4. Todos os prazos constantes em cada termo contratual serão em dias corridos, salvo disposição expressa em contrário e em sua contagem excluir-se-á o dia de início e incluir-se-á o dia do vencimento.

15.5. A despesa com a contratação correrá à conta da Dotação Orçamentária vigente na época da emissão da nota de empenho.

Fazem parte integrante desta Ata, independentemente de transcrição, as condições estabelecidas no Edital e as normas contidas na Lei Federal nº 8.666/93.



Consórcio Intermunicipal de Segurança Pública,
Soluções e Melhorias do Norte Central Paranaense

Estando justas e contratadas, firmam a presente Ata, em 02 (duas) vias, perante as testemunhas abaixo indicadas, para todos os fins e efeitos de direito.

Londrina, ____ de _____ de 2023.

SÉRGIO ONOFRE DA SILVA
Órgão Gerenciador – Consórcio

XXXXXXXXXXXXXXXXXX
Fiscal da Ata

XXXXXXXXXXXXXXXXXX
Contratada

Testemunhas:

RG:

CPF/MF:

RG:

CPF/MF:



**MODELO DA DECLARAÇÃO UNIFICADA DE IDONEIDADE, CUMPRIMENTO DO DISPOSTO NO
INCISO XXXIII DO ART. 7º DA CONSTITUIÇÃO FEDERAL E DECLARAÇÃO DE
COMPROMETIMENTO E CUMPRIMENTO AO ART. 9º, INCISO III DA LEI 8.666/93**

A/C Sr. Pregoeiro

Consórcio Interm. de Seg. Pública, Soluções e Melhorias do Norte Central Paranaense – CISMEL
Pregão Eletrônico nº 003/2023.

A Empresa _____, devidamente inscrita no CNPJ nº 00.000.000/0000-00, com endereço na Rua _____, nº ____, CEP: 00.000-000 na cidade de Estado do _____, telefone (____) 0000-0000, por intermédio de seu representante legal, o (a) Sr (a) _____, portador (a) da Carteira de Identidade nº e do CPF nº 000.000.000-00, DECLARA expressamente que:

I Até a presente data inexistem fatos supervenientes impeditivos para habilitação no presente processo licitatório, estando ciente da obrigatoriedade de declarar ocorrências posteriores.

II Não foi declarada inidônea por nenhum órgão público de qualquer esfera de governo, estando apta a contratar com o poder público.

III Para cumprimento do disposto no inciso XXXIII do art. 7º da Constituição Federal, não empregamos menores de dezoito anos em trabalho noturno, perigoso ou insalubre e nem menores de dezesseis anos, em qualquer trabalho, salvo na condição de aprendiz, a partir dos quatorze anos de idade, em cumprimento ao que determina o inciso V do art. 27 da Lei nº 8.666/93, acrescida pela Lei nº 9.854/99.

IV Comprometo-me a manter durante a execução do contrato, em compatibilidade com as obrigações assumidas, todas as condições de habilitação e qualificação exigidas na licitação.

V Não possuímos em nosso quadro societário e de empregados, servidor ou dirigente de órgão ou entidade contratante ou responsável pela licitação, nos termos do inciso III, do artigo 9º da Lei nº 8.666, de 21 de junho de 1993,

Local e Data.

Assinatura do Representante Legal



MODELO PROPOSTA DE PREÇOS

A/C Sr. Pregoeiro

**Consórcio Interm. de Seg. Pública, Soluções e Melhorias do Norte Central Paranaense – CISMEL
Pregão Eletrônico nº 003/2023.**

A Empresa _____, devidamente inscrita no CNPJ nº 00.000.000/0000-00, com endereço na Rua _____, nº ____, CEP: 00.000-000 na cidade de Estado do _____, telefone (__) 0000-0000, por intermédio de seu representante legal, o (a) Sr (a) _____, portador (a) da Carteira de Identidade nº e do CPF nº 000.000.000-00, vem por meio desta, apresentar Proposta de Preços ao Edital em epigrafe, conforme segue:

Item	Qtde Estimada	Und.	Descrição	Marca	Valor Unit	Valor Total

Prazo de Validade da Proposta é de: 120 (noventa) dias.

A apresentação da proposta implicará na plena aceitação das condições estabelecidas neste edital e seus anexos.

Local e Data.

Assinatura do Representante Legal